

Corberó



Antes de usar esta Secadora de Ropa, lea este Manual Cuidadosamente y guárdelo para consultas futuras.

SECADORA DE ROPA

Manual de Instrucciones

CSCEM8084W

Lea esta Manual

En su interior encontrará muchos consejos útiles sobre cómo utilizar y mantener su secadora adecuadamente. Sólo un poco de cuidado preventivo de su parte puede ahorrarle una gran cantidad de tiempo y dinero durante la vida de su secadora. Encontrará muchas respuestas a problemas comunes en la tabla de consejos para la solución de problemas. Si revisa la tabla de consejos para la solución de problemas en primer lugar, usted puede que no necesite llamar al Servicio Técnico.



AVISO! SUPERFICIE CALIENTE



PRECAUCIÓN! PELIGRO DE INCENDIO

INSTRUCCIONES DE SEGURIDAD

■ Instrucciones importantes de seguridad

⚠ Atención

Para evitar cualquier riesgo para su vida o propiedad y las de otros, debe seguir estas instrucciones.

Uso previsto

- Esta secadora está diseñada para secar cantidades típicas de colada doméstica, que hayan sido lavadas con agua. Está diseñada exclusivamente para uso privado y no es adecuada para uso comercial o compartido (p.ej. por varias familias en un bloque de apartamentos).
- Use el aparato siguiendo atentamente el manual.
- Este aparato sólo puede usarse en interiores.
- Cualquier otro uso se considera inadecuado y puede resultar en daños a su propiedad o incluso daños personales.
- El fabricante no se hará responsable de ningún daño ocasionado por un uso inadecuado.

Instrucciones de seguridad

- El aparato tiene una clase de protección I y sólo puede conectarse a un enchufe debidamente instalado y con un conductor protector.
- Al conectar el aparato a la corriente, asegúrese de que el voltaje suministrado es correcto. Puede encontrar más información al respecto en la placa de características.

INSTRUCCIONES DE SEGURIDAD

- La seguridad eléctrica de esta secadora sólo puede garantizarse cuando está conectada a tierra de forma correcta. Es esencial cumplir con este requisito básico de seguridad. Si tiene cualquier duda, consulte a un electricista. El fabricante no será responsable de ninguna consecuencia de un sistema mal conectado a tierra (p.ej. descarga eléctrica).

Advertencia

Riesgo de descarga eléctrica

- Antes de conectar la secadora, compruebe que los parámetros de conexión de la placa de características (calificación del fusible, voltaje y frecuencia) coinciden con los del suministro de la vivienda. Si tiene dudas consulte a un electricista.
- No tire con fuerza del cable de alimentación, sujételo por el enchufe.
- No enchufe ni desenchufe el producto con las manos mojadas.
- No doble, retuerza ni dañe el cable ni el enchufe.
- Si el cable de alimentación se daña, debe sustituirlo el fabricante, su servicio técnico u otro profesional igualmente cualificado para evitar riesgos.

INSTRUCCIONES DE SEGURIDAD

- **Atención:** El aparato no debe alimentarse mediante un interruptor externo, como un temporizador, ni conectarse a un circuito que se encienda y apague habitualmente por el servicio público.
- No conecte el producto a regletas, alargaderas o similar.
- Asegúrese de que el enchufe siempre esté accesible para poder desconectar la secadora de la corriente.
- Si el aparato alcanza una temperatura inusualmente alta, desenchúfelo de inmediato.

Riesgo de lesiones

- No instale la secadora detrás de puertas con ceradura, correderas o puertas que tengan bisagras en el lado contrario al de la secadora, de forma que quede obstaculizada la apertura total de la puerta de la secadora.
- No desmonte ni instale la secadora sin instrucciones ni supervisión.
- No coloque la secadora encima de una lavadora sin el kit de unión correspondiente. (Si desea hacerlo, adquiera el kit por separado y deje la instalación a cargo del fabricante, su servicio técnico o un profesional cualificado.)
- No se apoye en la puerta abierta de la secadora.
- El agua condensada no es potable y puede causar problemas de salud tanto a personas como a animales si se ingiere.

Riesgo de daños

- No sobrecargue la secadora con más peso del indicado en este manual. Consulte la sección correspondiente.

INSTRUCCIONES DE SEGURIDAD

- No utilice la secadora sin el filtro de la puerta.
- No seque ropa que no se haya centrifugado.
- No deje la secadora expuesta al sol.
- No instale la secadora en entornos húmedos.
- Durante la limpieza y mantenimiento, recuerde sacar el enchufe y no rociar directamente la secadora con agua.
- Nunca vuelque el aparato durante el uso normal o el mantenimiento.

Advertencia

Riesgo de incendio y explosión

- No seque prendas que contengan sustancias inflamables como queroseno o alcohol o podría provocar una explosión.
- La secadora no debe usarse si se han empleado químicos industriales para su limpieza.
- No seque prendas sin lavar en la secadora.
- Las prendas que se hayan manchado de sustancias como aceite de cocina, acetona, alcohol, gasolina, queroseno, quitamanchas, aguarrás, cera o quitaceras deben lavarse en agua caliente con una cantidad extra de detergente antes de secarse en la secadora.

INSTRUCCIONES DE SEGURIDAD

- Los artículos como la gomaespuma (espuma de látex), los gorros de ducha, los tejidos impermeables, los artículos con respaldo de goma y la ropa o las almohadas con almohadillas de gomaespuma no deben secarse en la secadora.
- Los suavizantes o productos similares, deben utilizarse según las instrucciones.
- Los artículos que contengan aceite pueden inflamarse espontáneamente, especialmente cuando se exponen a fuentes de calor, como en una secadora. Los artículos se calientan, provocando una reacción de oxidación en el aceite que a su vez genera calor. Si el calor no puede escapar, los objetos pueden calentarse lo suficiente como para incendiarse. Amontonar, apilar o almacenar artículos con aceite puede impedir la salida del calor y crear así un riesgo de incendio.
- Retire todos los objetos de los bolsillos, como mecheros y cerillas.
- Si es inevitable introducir tejidos que contengan aceite vegetal o de cocina o que hayan sido contaminados por productos para el cabello, primero se deben lavar en agua caliente con detergente adicional. Esto reduce los riesgos, pero no los elimina.
- **ATENCIÓN:** Nunca detenga una lavasecadora antes del final del ciclo de secado, a menos que todas las prendas se retiren rápidamente y se extiendan para que el calor se disipe.
- No obstruya las aberturas de ventilación.
- Limpie con frecuencia el filtro de pelusa y no deje que ésta se acumule en el tambor de la secadora.

INSTRUCCIONES DE SEGURIDAD

Seguridad de los niños

- El aparato puede ser utilizado por niños a partir de 8 años y personas con capacidades físicas, sensoriales o mentales reducidas o con falta de experiencia y conocimiento si han recibido supervisión o instrucciones sobre el uso del aparato de forma segura y comprenden los peligros que implica. Los niños no deben jugar con el aparato, y no deben realizar la limpieza y el mantenimiento del usuario sin supervisión.
- Mantenga a los niños supervisados para que no jueguen con el aparato.
- Los niños menores de 3 años deben ser supervisados para asegurarse de que no jueguen con el aparato.
- Mantenga la puerta cerrada después de cada uso, de ese modo evitará:
 - que los niños se encaramen o se metan dentro de la secadora o escondan objetos en su interior.
 - que puedan meterse sus mascotas u otros animales pequeños.

INSTRUCCIONES DE SEGURIDAD

Disposición de eliminación



Según la directiva europea 2012/19/UE de residuos de aparatos eléctricos y electrónicos (RAEE), los electrodomésticos no pueden ser arrojados en los contenedores municipales habituales; tienen que ser recogidos selectivamente para optimizar la recuperación y reciclado de los componentes y materiales que los constituyan y reducir el impacto en la salud humana y el medio ambiente.

El símbolo del cubo de basura tachado se marca sobre todos los productos para recordar al consumidor la obligación de separarlos para la recogida selectiva. El consumidor debe contactar con la autoridad local o con el vendedor para informarse en relación a la correcta eliminación de su electrodoméstico.

El embalaje está diseñado para proteger el aparato. Los materiales que lo componen son ecológicos y deben reciclarse adecuadamente. Reciclar el embalaje reduce el uso de materias primas en el proceso de fabricación y la cantidad de residuos en los vertederos.

Modelo	Capacidad nominal
CSCM8084W	8.0kg

INSTALACIÓN

■ Descripción del producto

Cubierta superior

Depósito de agua

Cable de alimentación

Tambor

Filtro de pelusa

Panel de control

Puerta

Entrada de aire

Cubierta de mantenimiento

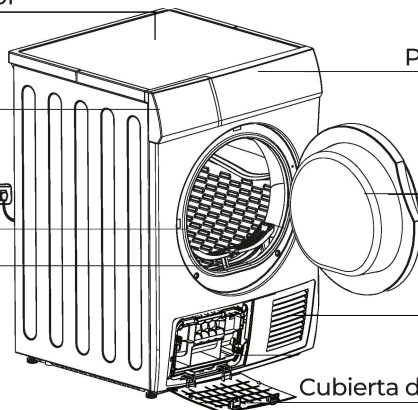

Nota: La ilustración sólo sirve como referencia, refiérase siempre al producto real como estándar.

Accesorios

Las siguientes piezas son opcionales para modelos específicos. Si su secadora las incluye, use guantes para instalarlas siguiendo las instrucciones.

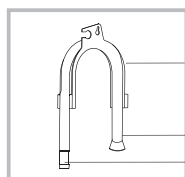

soporte tubería

tubería de desagüe de condensación

conector de la tubería

■ Instalación

• Embalaje de la secadora

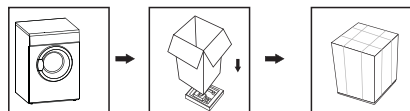

• Desembalaje de la secadora

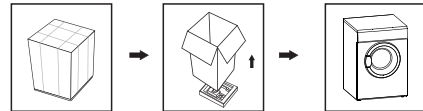

⚠ Advertencia!

- El material de embalaje (láminas, espuma de poliestireno, etc.) puede ser peligroso para los niños.
- Existe riesgo de asfixia. Mantenga todos los envases fuera del alcance de los niños

INSTALACIÓN

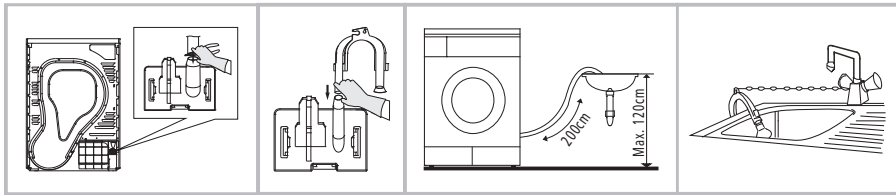

Retire la manguera de drenaje superior con unos alicates

Conecte la manguera de drenaje externa a la bomba de agua

Coloque la manguera de desagüe externa en el desagüe del suelo (tenga cuidado de no doblar la manguera de desagüe externa) o en una pila o fregadero.

Transporte

Mueva el aparato con cuidado y no lo sujete por ninguna de las partes que sobresalen. En ningún caso use la puerta como asa de transporte.

Riesgo de lesiones y daños

Una manipulación inadecuada del aparato puede ocasionar lesiones.

- El aparato pesa mucho, nunca lo transporte o cargue solo; hágalo siempre con la ayuda de otra persona.
- Elimine todos los obstáculos en la ruta de transporte y en el lugar de instalación. Deje todas las puertas abiertas y quite cualquier objeto que haya en el suelo.
- No use la puerta del producto como asa de transporte.
- Retire todo el embalaje antes de usar el aparato.
- Antes de instalar la secadora compruebe que no tiene ningún desperfecto visible. No instale ni use una secadora dañada.
- No instale la secadora si hay riesgo de escarcha. En temperaturas cercanas al punto de congelación, la secadora podría no funcionar correctamente. Existe riesgo de daños si el agua condensada se congela en la bomba y en las tuberías.

Posición de instalación

⚠ Atención

- Los niños corren peligro de asfixia por quedar enredados en el film del embalaje o si ingieren piezas pequeñas. No deje que jueguen con el embalaje.
- No instale la secadora detrás de puertas con cerradura, correderas o puertas que tengan bisagras en el lado contrario al de la secadora, de forma que quede obstaculizada la apertura total de la puerta de la secadora.

INSTALACIÓN

- No restrinja el espacio libre en el suelo mediante alfombras gruesas, tiras de madera o similares. Esto podría causar una acumulación de calor que interferiría con el funcionamiento del aparato.
 - Para su comodidad, es recomendable colocar el aparato cerca de su lavadora.
 - No coloque la secadora encima de una lavadora sin el kit de unión correspondiente. (Si desea hacerlo, adquiera el kit por separado y deje la instalación a cargo del fabricante, su servicio técnico o un profesional cualificado.)
 - La secadora debe instalarse en un lugar limpio, donde no se acumule suciedad. El aire debe poder circular libremente alrededor del aparato. No obstruya la entrada de aire frontal ni las rejillas de entrada de aire de la parte trasera de la máquina.
4. Para mantener la vibración y el ruido dentro del nivel mínimo cuando la secadora está en uso, debe colocarse en una superficie firme y nivelada.
5. Los pies no deben retirarse nunca, y no debe colocarse el aparato sobre una alfombra de pelo largo, listones de madera o similares que puedan provocar acumulación de calor que interfiera con el funcionamiento del aparato.

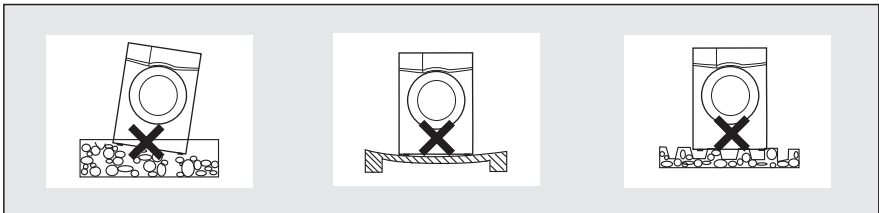

Nivelación de la secadora

Una vez en su posición de funcionamiento permanente, compruebe que la secadora está absolutamente nivelada con la ayuda de un nivel de burbuja. Si no lo está, ajuste los pies, a mano o con una herramienta.

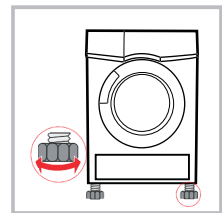

Conexión de la fuente de alimentación

1. Asegúrese de que el voltaje de su suministro eléctrico coincide con el especificado en el aparato.
2. No conecte la secadora a regletas, enchufes múltiples ni alargaderas.

FUNCIONAMIENTO

■ Inicio rápido

📌 Nota

Antes de su uso asegúrese de que la lavadora está bien instalada.

Antes de secar

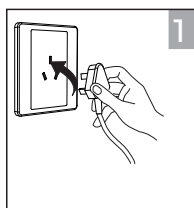

Enchufe

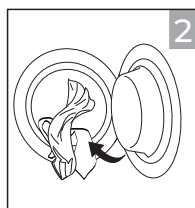

Cargue

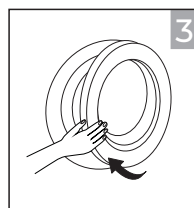

Cierre la puerta

Secado



Encienda

Elija un programa

Escoja una función si es necesario

Inicie

Tras el secado

Sonará una señal acústica y se mostrará "0:00" en el display.

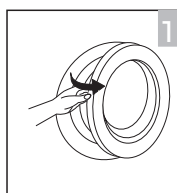

abra la puerta y saque la ropa

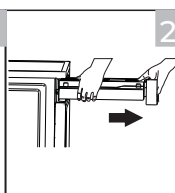

saque el depósito

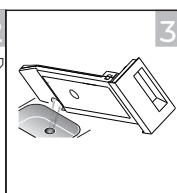

vacíe el agua condensada

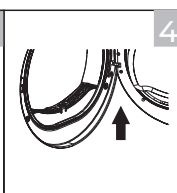

limpie el filtro

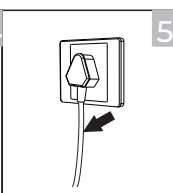

apague

📌 Nota

- Si se usa un enchufe con interruptor, pulse el interruptor para desconectar la corriente directamente.

FUNCIONAMIENTO

■ Antes de cada secado











Nota

- Antes del primer uso, utilice un tejido suave para limpiar el interior del tambor.
 1. Ponga algunos trapos limpios en el tambor.
 2. Conecte el enchufe de alimentación, pulse **【On/Off】** .
 3. Seleccione el programa **【Caliente】** . Programa, pulse el botón **【Start/Pause】** .
 4. Después de terminar este programa, por favor siga las instrucciones de "limpieza y cuidado " (consulte la página 21) para limpiar el filtro de pelusa.
- Durante el secado, el flujo de aire y la bomba generarán algo de ruido que es completamente normal.

1. Antes de secar la ropa, centrifúguela a fondo en la lavadora. Una alta velocidad de centrifugado acorta el tiempo de secado y ahorra energía.
2. Para un secado uniforme, clasifique la ropa según el tipo de tejido y seleccione el programa de secado adecuado. programa de secado adecuado.
3. Antes del secado, por favor cierre las cremalleras, ganchos y ojales, botón, atar cinturones de tela, etc.
4. Retire todos los objetos de los bolsillos, como encendedores y cerillas.
5. Cosa o quite los aros de los sujetadores.
6. Cierre las fundas de edredón y de almohada para evitar que los objetos pequeños se enrollen en su interior.
7. Deje las chaquetas abiertas y desabrocha las cremalleras largas para que los textiles se sequen uniformemente.
8. No seque la ropa en exceso, ya que las prendas demasiado secas pueden arrugarse con facilidad.
9. No seque los artículos que contengan goma o materiales elásticos similares.
10. Mantenga limpia la zona alrededor de la secadora. El polvo de carbón o la harina pueden provocar una explosión.
11. La puerta sólo debe abrirse una vez finalizado el programa de la secadora para evitar ser escaldado por el vapor caliente o la máquina secadora sobrecalentada.
12. Limpie el filtro de pelusa y vacíe el recipiente de agua después de cada uso para evitar que se prolongue el tiempo de secado y aumente el consumo de energía. tiempo de secado y aumentar el consumo de energía.
13. No seque la ropa después del proceso de limpieza en seco.

FUNCIONAMIENTO

Referencia de peso de las prendas en seco (peso por unidad)

 Sudadera (mezcla 800g)	 Chaqueta (algodón 800g)	 Vaqueros (800g)	 Toalla de baño (algodón 900g)
 Sábana (algodón 600g)	 Ropa de trabajo (1120g)	 Pijama (200g)	 Camisa (algodón 300g)
 Camiseta (algodón 180g)	 Ropa interior (algodón 70g)	 Calcetines (mezcla 50g)	

Nota

No meta más carga de la indicada como nominal.
No seque ropa empapada, la secadora podría averiarse.
Evite secar prendas de lana o seda.

Seque sólo prendas adecuadas para secar en secadora. Tenga en cuenta las etiquetas:

- Adecuado para secadora
- Secado normal: Es posible secar en secadora con una carga normal y a 80°.
- Secado suave: Puede secarse con precaución. Escoja un programa suave con acción térmica reducida.
- No usar secadora: Artículo no adecuado para secar en secadora.

FUNCIONAMIENTO

■ Panel de control

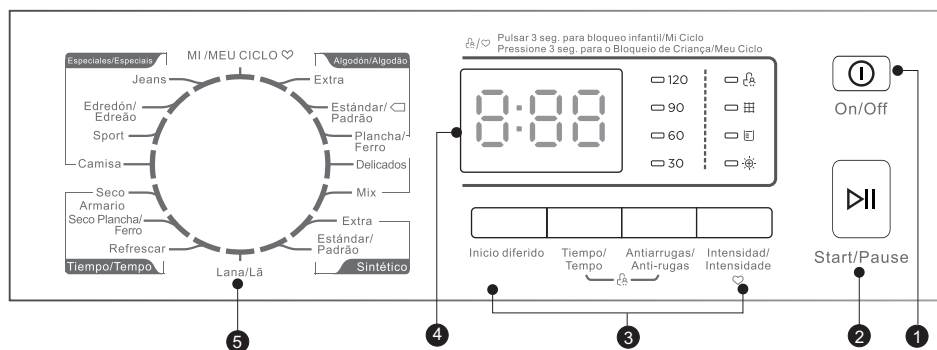

1 On/Off

Encender/apagar la secadora

2 Iniciar/Pausar

Poner en marcha o pausar el programa

3 Opciones

Para seleccionar funciones adicionales.

4 Pantalla

La pantalla muestra los ajustes, tiempo restante estimado, opciones y mensajes de estado.

5 Programas

Puede seleccionar distintos ciclos de secado según la necesidad del usuario y el tipo de prendas que tenga que secar.

FUNCIONAMIENTO

■ Opciones

Inicio
Diferido

Inicio diferido/Início retardado

Esta función se emplea para retrasar el inicio del programa de secado hasta 24 horas. Cuando se pone en marcha, comenzará una cuenta atrás en el display y el icono de Inicio diferido parpadeará.

1. Cargue las prendas y compruebe que la puerta está bien cerrada.
2. Pulse el botón On/Off y con el mando selector elija el programa deseado.
3. Puede también seleccionar las funciones Antiarrugas/ Anti-rugas o Señal según sus necesidades.
4. Pulse el botón Inicio diferido/Início retardado.
5. Pulse repetidamente el botón Inicio diferido/Início retardado para seleccionar el tiempo que desea retrasarlo.
6. Después de pulsar el botón de Iniciar/Pausar, la secadora quedará en marcha y el programa de secado comenzará automáticamente cuando el tiempo de retraso concluya.
7. Si pulsa el botón Iniciar/Pausar de nuevo, la función de Inicio Diferido quedará pausada.
8. Si quiere cancelar el inicio diferido, pulse el botón On/Off.

Tiempo

Tiempo/Tempo

Cuando seleccione un programa de la sección Tiempo/Tempo , use este botón para ajustar el tiempo de secado en intervalos de 10 mins.

Intensidad
Intensidade



Intensidad/Intensidade

Puede ajustar el nivel de secado de la colada pulsando el botón Intensidad/Intensidade. Hay cuatro niveles.

1. Esta función sólo puede activarse antes de que empiece el programa.
2. Pulse el botón Intensidad/Intensidade repetidamente para aumentar el nivel de secado.

Antiarrugas/Anti-rugas

Anti
arrugas

Al final del ciclo de secado, la función antiarrugas se activa durante 60 minutos (por defecto) o 120 minutos (seleccionable). Esta función evita que la colada se arrugue, y puede sacar las prendas en cualquier momento mientras esté activo. Todos los programas excepto Enfriar/Arrefecer , Lana/Lã  y Refrescar  tienen esta función.

FUNCIONAMIENTO



Mi/Meu Ciclo

Se usa para definir y guardar su programa favorito, el que use con más frecuencia.







1. Seleccione el programa deseado y otras funciones de secado.
2. Mantenga pulsado el botón Intensidad/Intensidade durante 3 segundos hasta que suene el timbre para guardar el programa deseado.
3. Gire el mando selector a la posición Mi/Meu Ciclo  para iniciar su programa favorito. Si desea cambiar los ajustes de Mi/Meu Ciclo, repita los pasos (1) y (2).



Bloqueo infantil

1. Esta máquina incorpora un bloqueo especial de seguridad para niños, que puede evitar que los niños pulsen los botones por descuido o realicen una operación inadecuada.
2. Cuando el ciclo de secado esté en marcha, pulse el botón Antiarrugas/Anti-rugas durante 3 segundos para iniciar la función de bloqueo infantil.
3. Cuando la función de bloqueo infantil esté configurada, el display mostrará el icono de bloqueo infantil y todos los botones quedarán inhabilitados excepto el botón On/Off.
4. Para desactivar la función de bloqueo infantil, debe mantenerse pulsado el botón Antiarrugas/Anti-rugas durante 3 segundos.

■ Display

	Bloqueo infantil
	Limpie el filtro (advertencia)
	Vacíe el depósito de agua (advertencia)
	Intensidad/Intensidade
	Tiempo restante/Código de error
	Mi/Meu Ciclo

FUNCIONAMIENTO

■ Programas

Selector de programa

1. Cuando el display LED se ilumine, gire el mando selector hasta el programa deseado.
2. Seleccione las opciones adicionales Inicio Diferido/Inicio retardado, Tiempo/Tempo, Intensidad/Intensidade o Antiarrugas/Anti-rugas.
3. Pulse el botón Iniciar/Pausar.
4. Pulse el botón On/Off después de completar el programa.

Inicio del programa

El tambor comenzará a girar cuando el programa comience. El LED de la fase del ciclo se iluminará en el display y se mostrará el tiempo restante del programa.

Fin del programa

1. El tambor dejará de girar cuando el programa finalice. El display mostrará "0:00", el LED de fase del ciclo señalará "End" y el resto de LEDs relacionados se iluminarán. La secadora pondrá en marcha la función Antiarrugas si el usuario no retira las prendas (consulte página 18). Pulse el botón On/Off tras vaciar la secadora para apagarla y desconéctela de la corriente.
2. Si tiene algún problema, consulte la sección Solución de problemas, en caso de que haya algún error inesperado durante el proceso de secado o si la secadora muestra un código de error (consulte página 25).

FUNCIONAMIENTO

■ Tabla de programas de secado

Programa		Carga máxima	Aplicación/Propiedades	Retraso	Tiempo
Algodón	Extra	8.0kg	Para ropa de algodón de una o varias capas que debe secarse completamente para almacenamiento directo.	Si	No
	Estándar				
	Plancha		Para que la ropa de algodón de una sola capa permanezca húmeda para el planchado.		
Delicados		1.0kg	Para ropa delicada apta para secadora o ropa que se aconseja lavar a mano a baja temperatura.	Si	No
Mix		3.0kg	Para tejidos mixtos de algodón y sintéticos.	Si	No
Sintético	Extra	3.5kg	Para que los tejidos sintéticos gruesos o de varias capas se sequen completamente .	Si	No
	Estándar		Para secar tejidos sintéticos finos, que no se planchan, como camisas de fácil fácil cuidado, ropa de bebé o calcetines.		
Lana		1.0kg	Para artículos de lana lavables a máquina .	Si	No
Especiales	Jeans	6.0kg	Para secar vaqueros o ropa de ocio que se centrifugan a gran velocidad en la lavadora.	Si	No
	Edredón	4.0kg	Para secar ropa de cama, sábanas u otros artículos grandes.		
	Sport	3.0kg	Para secar ropa deportiva y tejidos finos de poliéster, que se no se planchan.		
	Camisa	3.0kg	Para ropa de fácil cuidado, como camisas y blusas equipadas con funcionalidad antiarrugas para minimizar el esfuerzo de planchado. Coloque la ropa sin apretar en la secadora. Una vez seca, sáquela rápidamente y cuélguela en una percha.		
Mi		—	Define y guarda tu programa favorito.	Si	—
Tiempo	Seco Armario	—	Para secar prendas individuales o completar el proceso de secado de tejidos multicapa con diferente comportamiento de secado, como chaquetas, almohadas artículos de menos de 2 kg o artículos voluminosos. Min. 10 min. a máx. 120 min.(en pasos de 10 min.)	Si	Si
	Seco Plancha	—	Para airear artículos sin calentar. Min. 10 min a máx. 30 min. (en pasos de 10 min.)		
	Refrescar	1.0kg	Para refrescar ropa guardada en ambiente cerrado durante mucho tiempo o para eliminar olores. Min. 20 min. a máx. 150 min.(en pasos de 10 min.)		

Nota para los institutos de prueba:

□ Programa de prueba de acuerdo con el Reglamento 392/2012/UE para el etiquetado energético, medido de acuerdo con la norma EN 61121 y adecuado para el secado de la carga normal de algodón a la capacidad de carga nominal.

FUNCIONAMIENTO

■ Datos de consumo ①

Modelo	Programa	Capacidad	Centrifugado/ Humedad residual	Tiempo de secado	Consumo de energía
CSCCEM8084W	Algod. Estándar/Padrão	8kg	1000rpm/60%	164 min	4.70 kWh
	Algod. Estándar/Padrão	4kg	1000rpm/60%	95 min	2.57 kWh
	Sintéticos Normal	3.5kg	800rpm/40%	66 min	1.70 kWh

Nota

- Los tejidos gruesos o de varias capas, como las chaquetas, etc., no son fáciles de secar. Es mejor elegir el programa Algodón/Algodão Extra o utilizar la función "Intensidad/Intensidade".
- Como los tejidos irregulares, gruesos y de varias capas no son fáciles de secar, es mejor elegir el programa de secado por tiempo adecuado para secarlos completamente si algunas partes de la ropa todavía están húmedas al terminar el programa.

① Todos los datos se han medido de acuerdo con la norma EN 61121. El consumo real puede diferir de los valores indicados en la tabla, dependiendo de la cantidad de ropa, el tipo de tejido, la humedad residual y las funciones adicionales seleccionadas.

MANTENIMIENTO

■ Limpieza y cuidado

Vaciado del depósito de agua

1. Extraiga y sostenga el depósito de agua con las dos manos.
2. Inclíne el depósito y vacíe el agua condensada.
3. Instale el depósito de agua.

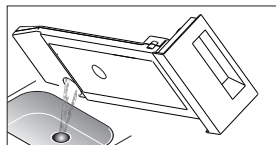
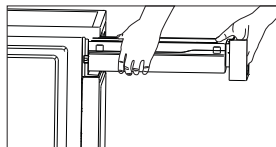

⚠ Aviso

Vacíe el depósito de agua después de cada uso. Cuando esté totalmente lleno, el programa se pausará y se iluminará el icono "■". Después de vaciar el depósito, la secadora se podrá reiniciar pulsando el botón Iniciar/Pausar.

- No beba el agua condensada.
- No use la secadora si no está colocado el depósito de agua.

Limpieza de los filtros

Deje que la secadora se enfríe antes de sacar el filtro.

Limpieza del filtro de la puerta

1. Abra la puerta.
2. Saque el filtro de la puerta.
3. Abra el filtro y retire la pelusa. Puede limpiarlo con agua.
4. Seque bien el filtro antes de volver a instalarlo.

Asegúrese de que el filtro está colocado en la dirección correcta antes de meterlo.

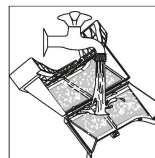
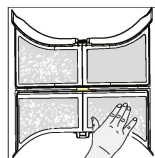
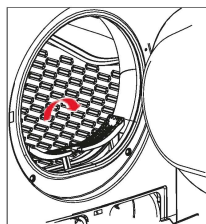

📌 Nota

La pelusa acumulada en el filtro bloquea la circulación de aire y puede prolongar el tiempo de secado y el consumo. Desconecte la corriente antes de limpiar el aparato y no utilice la secadora sin el filtro. Limpie el filtro después de cada uso.

MANTENIMIENTO

Limpieza del condensador de aire

Deje que la secadora se enfríe antes de sacar el filtro. Puede gotear algo de agua, coloque un paño bajo la cubierta de mantenimiento.

1. Desbloquee la cubierta de mantenimiento y ábrala por completo.
2. Encaje las dos palancas de bloqueo.
3. Saque el condensador de aire.
4. Limpie el condensador por completo y déjelo secar.
5. Limpie las juntas.
6. Vuelva a introducir el condensador sujetándolo por abajo.
7. Libere las palancas de bloqueo.
8. Cierre la cubierta de mantenimiento hasta que encaje en su sitio. Limpie el condensador de aire aproximadamente cada 3 meses si se usa con frecuencia, y asegúrese de no dañarlo durante la limpieza.

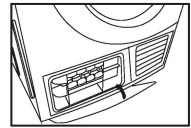
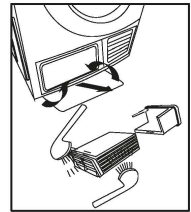
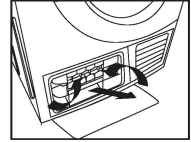
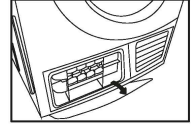

⚠ Atención

Limpie el condensador sólo con agua, no use objetos afilados o duros. ¡No ponga en marcha la secadora sin el intercambiador!

Durante el secado, puede acumularse agua entre la puerta y la junta de goma pero esto no afecta al funcionamiento de la secadora.

MANTENIMIENTO

Limpeza de la secadora

⚠ Atención

- Desconecte el cable de alimentación antes de limpiarla.
- Limpie la secadora con un paño húmedo con agua limpia.
- No utilice disolventes, limpiadores abrasivos, limpiacristales o limpiadores multiuso. Éstos podrían dañar las superficies de plástico y otras piezas.
- Utilice guantes para la limpieza.

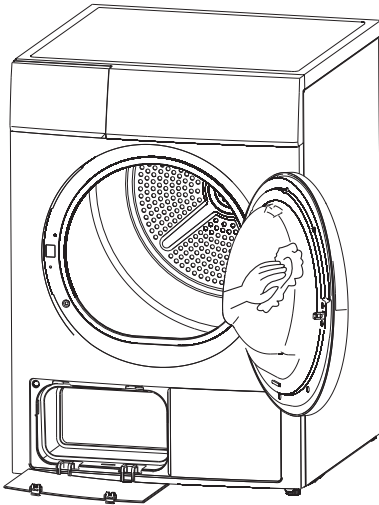

- Prepare un paño húmedo con agua limpia.
- Limpie la puerta, especialmente el interior.
- Limpie la junta de goma alrededor de la apertura de la puerta.
- Limpie el sensor de humedad del interior del tambor.
- Saque todos los filtros, limpie el sellado y las aberturas de ventilación.
- Antes de poner en marcha la secadora, seque todas las piezas con un paño suave.

MANTENIMIENTO

■ Solución de problemas

Muchas averías y fallos que pueden producirse en el funcionamiento diario tienen fácil solución. Se ahorrará tiempo y dinero porque no será necesario llamar al servicio técnico. La siguiente guía puede ayudarle a encontrar el motivo de una avería y a corregirla.

Display	Razón	Solución
"E32"	Error del sensor de humedad	Póngase en contacto con su centro de servicio local si se produce alguno de estos errores.
"E33"	Error del sensor de temperatura	
"E30"	Problema de calentamiento	



Atención

- Sólo los técnicos autorizados pueden realizar reparaciones.
- Si el LED muestra alguna otra indicación y la secadora no funciona, llame al servicio técnico.

Nota

Antes de llamar al servicio técnico, compruebe si puede solucionar usted mismo los problemas consultando las instrucciones de uso.

MANTENIMIENTO

Problema	Solución
La pantalla no se enciende	<ul style="list-style-type: none">• Compruebe si hay corriente.• Compruebe que el aparato está enchufado.• Compruebe el programa seleccionado.• Pulse el botón On/Off.
“  /Ful” está iluminado	<ul style="list-style-type: none">• Compruebe el contenedor de agua. Si está lleno, vacíe el agua condensada y reinicie la secadora. Si el contenedor no está lleno, reinicie la secadora.• Si el icono sigue encendido después de haber realizado los dos primeros pasos, llame al servicio técnico.
“  ” está iluminado	<ul style="list-style-type: none">• Limpie el filtro de pelusas.
La secadora no arranca	<ul style="list-style-type: none">• Conecte la secadora a la corriente y enciéndala.• Compruebe que la puerta está cerrada.• Compruebe que hay un programa configurado.• Pulse el botón de Iniciar/Pausar.
No se alcanza el nivel de secado después de mucho tiempo	<ul style="list-style-type: none">• Limpie filtro de pelusa e intercambiador.• Vacíe el depósito de agua.• Compruebe la tubería de desagüe.• Compruebe que el lugar de instalación es adecuado.• Limpie la entrada de aire.• Use un programa de mayor intensidad o un programa de tiempo.

Atención

Si no puede solucionar estos problemas usted mismo y necesita ayuda:

- Pulse el botón On/Off.
- Desconecte la corriente y llame al servicio técnico.

MANTENIMIENTO

■ Especificaciones técnicas

Modelo	CSECM8084W
Parámetros	
Dimensiones (Fo*An*Al)	615*595*845(mm)
Temp. ambiente	+5°C ~ +35°C
Consumo nominal	2200W
Voltaje nominal	220-240V~
Frecuencia nominal	50Hz
Peso del producto	39kg
Capacidad nominal	8.0kg

Nota

- La capacidad nominal es la carga máxima que puede secarse de una vez. Asegúrese de que el peso de las prendas que se introducen en el aparato no excede la capacidad nominal.
- No instale la secadora en una estancia donde haya posibilidad de congelación o escarcha. En temperaturas cercanas al punto de congelación la secadora podría no funcionar correctamente.
- Hay riesgo de daños si el agua condensada se congela en la bomba, los tubos o en el depósito de agua.

MANTENIMIENTO

■ Fichas de producto

Modelo	CSEEM8084W
Capacidad nominal	8.0kg
Tipo de secadora	Condensación
Tipo de eficiencia energética	B
Consumo de energía anual ponderado (AE _c) ¹	560.2kWh/año
Automática o no automática	Automática
EU Ecolabel	N/A
Consumo de energía del programa estándar de algodón	
Consumo ponderado del programa estándar de algodón a carga completa y parcial	3.48kWh
Consumo de energía del programa estándar de algodón a plena carga	4.70kWh
Consumo de energía del programa estándar de algodón en carga parcial	2.57kWh
Consumo de energía del modo off (Po)	0.4 W
Consumo de energía del modo sin apagar (PI)	0.8 W
Duración del modo sin apagar	10 min
Tiempo de programa del programa estándar de algodón	
Tiempo ponderado del programa estándar de algodón con carga completa y parcial	125min
Tiempo del programa estándar de algodón a plena carga	164min
Tiempo del programa estándar de algodón con carga parcial	95min
Clase de eficiencia de condensación de A (más eficiente) a G (menos eficiente)	B
Eficacia media de la condensación del programa estándar de algodón a plena carga	81%
Eficiencia media de condensación del programa estándar de algodón en carga parcial	81%
Eficiencia de condensación ponderada para el programa estándar de algodón a carga completa y parcial	81%
Nivel de potencia sonora para el programa estándar de algodón a plena carga	69dB

Observaciones:

- ¹ Consumo de energía por año, basado en 160 ciclos de secado del programa Algodón estándar/Algodão padrão a carga completa y parcial, y el consumo de los modos de bajo consumo. El consumo real de energía por ciclo dependerá del uso que se haga del aparato. El programa "Algodón estándar" utilizado a carga completa y parcial es el programa de secado estándar al que se refiere la información de la etiqueta y la ficha. Este programa es adecuado para el secado de ropa de algodón húmeda normal y es el programa más eficiente en términos de consumo de energía para el algodón.

SAFETY INSTRUCTIONS

■ Important safety Instructions

⚠ Warning!

To prevent any damages to your and others' life or property, you have to follow the safety notes.

Intended use

- This dryer is intended for drying typical amounts of household laundry, which have been washed with water. It has been designed solely for private use and is not suitable for commercial or shared use (i.e. by several families in an apartment building).
- Use this appliance only as described in this user manual.
- This appliance is for indoor use only.
- Any other use is deemed improper and may result in damage to property or even personal injury.
- The manufacturer accepts no liability for damage caused by improper use.

Safety Instructions

- The appliance corresponds to protection class I and may only be connected to a plug with a protective conductor that has been installed properly. When connecting the appliance to the mains, make sure that the mains voltage is correct. You can find more information about this on the rating plate.

SAFETY INSTRUCTIONS

- The electrical safety of this tumble dryer can only be guaranteed when correctly earthed. It is essential that this standard safety requirement is met. If in any doubt, please have the household wiring system tested by a qualified electrician. The manufacturer cannot be held liable for the consequences of an inadequate earthing system (e.g. electric shock).

 Warning!

Electric shock hazard

- Before connecting the tumble dryer, ensure that the connection parameter on the rating plate (fuse rating, voltage and frequency) match the mains electricity supply. If in any doubt, consult a qualified electrician.
- The electrical safety of this tumble dryer can only be guaranteed when correctly earthed. It is essential that this standard safety requirement is met. If in any doubt, please have the household wiring system tested by a qualified electrician. The manufacturer cannot be held liable for the consequences of an inadequate earthing system (e.g. electric shock).
- Do not pull the power cord forcefully. Please grasp the mains plug instead
- Do not plug/draw the mains plug with wet hands.
- Do not bend, clamp or damage the power cord and the power plug.
- If the power cable is damaged, it must be replaced by the manufacturer, its service agent or similarly qualified persons in order to avoid a hazard.

SAFETY INSTRUCTIONS

- **Warning:** The appliance must not be supplied through an external switching device, such as a timer, or connected to a circuit that is regularly switched on and off by a utility.
- Do not connect the appliance to the mains electricity supply by an extension lead, multi-socket adapter or similar.
- The accessibility of the plug must always be ensured, in order to disconnect the tumble dryer from the mains.
- If the appliance reaches an abnormally high temperature, immediately draw the main plug.

Injury danger

- The appliance must not be installed behind a lockable door, a sliding door or a door with a hinge on the opposite side to that of the tumble dryer, in such a way that a full opening of the tumble dryer door is restricted.
- Do not disassemble or install the dryer without any instruction or supervision.
- Do not stack this dryer on washing machine without stacking kits. (If you want to stack this dryer on a washing machine, please purchase the independent parts. Installation shall be done by the manufacturer, its service agent or similarly qualified persons to avoid any hazards.)
- Do not lean on the opened door of the dryer.
- Condensed water is not drinking water. It can cause health problems in both people and animals if consumed.

Damage danger

- Do not put more load than rated in this user manual. See the related chapter in the manual.

SAFETY INSTRUCTIONS

- Do not operate the dryer without the door filter.
- Do not dry the clothes before being spun.
- Do not expose the dryer directly under the sun.
- Do not install the dryer in humid and drenching environment.
- While cleaning and maintenance, please do remember to pull out the power plug and do not directly spray the dryer with water.
- The appliance should not be overturned during normal use or maintenance.

 Warning!

Explosion & Fire danger

- Please do not dry the clothes with any flammable substances such as kerosene or alcohol. Otherwise, there may be explosion.
- The tumble dryer is not to be used if industrial chemicals have been used for cleaning.
- Do not dry unwashed items in the tumble dryer.
- Items that have been soiled with substances such as cooking oil, acetone, alcohol, petrol, kerosene, spot removers, turpentine, waxes and wax removers should be washed in hot water with an extra amount of detergent before being dried in the tumble dryer.

SAFETY INSTRUCTIONS

- Items such as foam rubber (latex foam), shower caps, waterproof textiles, rubber backed articles and clothes or pillows fitted with foam rubber pads should not be dried in the tumble dryer.
- Fabric softeners, or similar products, should be used as specified by the fabric softener instructions.
- Oil-affected items can ignite spontaneously, especially when exposed to heat sources such as in a tumble dryer. The items become warm, causing an oxidation reaction in the oil. Oxidation creates heat. If the heat cannot escape, the items can become hot enough to catch fire. Piling, stacking or storing oil-affected items can prevent heat from escaping and so create a fire hazard.
- Remove all objects from pockets such as lighters and matches.
- If it is unavoidable that fabrics that contain vegetable or cooking oil or have been contaminated by hair care products be placed in a tumble dryer they should first be washed in hot water with extra detergent. This will reduce, but not eliminate, the hazard.
- **WARNING:** Never stop a tumble dryer before the end of the drying cycle unless all items are quickly removed and spread out so that the heat is dissipated.
- Openings must not be obstructed.
- The lint trap has to be cleaned frequently.
- Lint must not to be allowed to accumulate around the tumble dryer.

SAFETY INSTRUCTIONS

Safety with children

- This appliance can be used by children aged from 8 years and above and persons with reduced physical, sensory or mental capabilities or lack of experience and knowledge if they have been given supervision or instruction concerning use of the appliance in a safe way and understand the hazards involved. Children shall not play with the appliance. Cleaning and user maintenance shall not be done by children without supervision.
- Children should be supervised to ensure that they do not play with the appliance.
- Children of less than 3 years should be kept away unless continuously supervised.
- Always close the door after use. In this way you will avoid the danger of:
 - Children climbing onto or into the dryer or hiding things in it.
 - Pets or other small animals climbing into it.

SAFETY INSTRUCTIONS

Correct Disposal of this product:



The European Directive 2012/19 /UE on WEEE, requires that household electrical appliances must not be disposed of in the normal unsorted municipal waste stream. Appliances must be collected separately in order to optimize the recovery and recycling of the materials they contain, and reduce the impact on human health and the environment.

The crossed out “wheeled bin” symbol on the product reminds you of your obligation, that when you disposed of the appliances, it must be separately collected. Consumers should contact their local authority or retailer for information concerning the correct disposal of their old appliance.

Disposal of packaging material

The packaging is designed to protect the appliance from damage during transportation. The packaging materials are environmentally friendly and should be recycled. Recycling the packaging can reduce the use of raw materials in the manufacturing process and the amount of waste in landfill sites.

Model	Rated capacity
CSECM8084W	8.0kg

INSTALLATION

■ Product Description

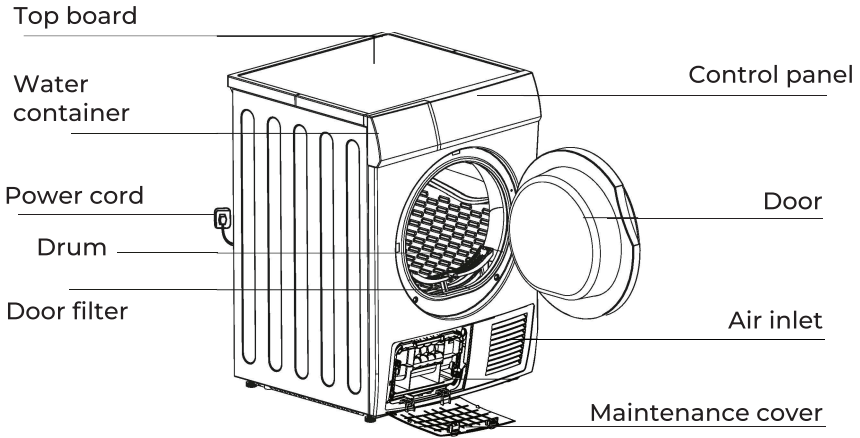

Note: The actual model you purchased might differ. Please see the product you purchased in kind prevail.

Accessories

The following parts are optional for specific models.

If your dryer has following parts, please wear gloves and install them following the instruction below .

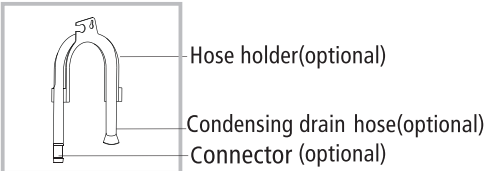

Note:

If you own the direct drain set, please remove the connector from the hose to use it. The direct drain hose can be

■ Installation

• Packing the dryer machine

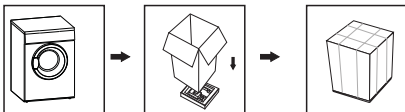

• Unpacking the dryer machine

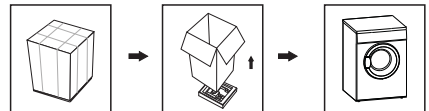

⚠ Warning!

- Packaging material (e.g. Foils, Styrofoam) can be dangerous for children.
- There is a risk of suffocation! Keep all packaging well away from children.

INSTALLATION

■ Installation

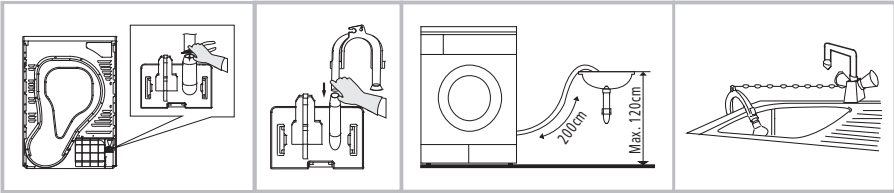

Use pliers to remove the drain hose from the hose connector.

Insert the external drainage hose.

Put the hose holder on the washing basin or any other sink.

Transport

Move cautiously. Do not grasp any salient parts of machine. The machine door cannot be used as the handle for transport.

Risk of injury and damage!

Improper handling of the appliance may result in injury.

- The appliance is very heavy. Never transport or carry the appliance alone; always with the assistance of another person.
- Remove all obstacles on the transport route and from the installation location, e.g. open doors and clear away objects lying on the floor.
- Do not use the open door as a handhold.
- Remove all package material before using the appliance.
- Before setting up the tumble dryer, check it for any externally visible damage. Do not install or use a damaged tumble dryer.
- Do not install the tumble dryer in a room where there is a risk of frost occurring. At temperatures around freezing point the tumble dryer may not be able to operate properly. There is a risk of damage if the condensed water is allowed to freeze in the pump and hoses.

Installation Position

⚠ Warning!

- Children can become entangled in the packaging film or swallow small parts and suffocate. Do not allow children to play with the packaging.
- The appliance must not be installed behind a lockable door, a sliding door or a door with a hinge on the opposite side to that of the tumble dryer, in such a way that a full opening of the tumble dryer door is restricted.

INSTALLATION

- Do not restrict the floor clearance through deep pile carpets, strips of wood or similar. This might cause heat built-up which would interfere with the operation of the appliance.
1. It is recommended that, for your convenience, the machine is positioned close to your washing machine.
 2. Do not stack this dryer on washing machine without stacking kits. (If you want to stack this dryer on a washing machine, please purchase the independent parts. Installation shall be done by the manufacturer, its service agent or similarly qualified persons to avoid any hazards.)
 3. The tumble dryer must be installed in a clean place, where dirt does not accumulate. Air must be able to circulate freely around the appliance. Do not obstruct the front air inlet or the air intake grilles at the back of the machine.
 4. To keep vibration and noise within minimum level when the dryer is in use, it must be placed on a firm and level surface.
 5. The feet must never be removed, and the appliance should not be placed on a long-pile carpet, wooden slats or similar that may cause heat build-up which could interfere with the operation of the appliance.

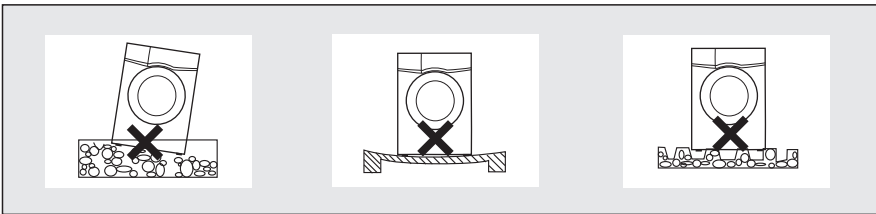

Level Adjusting

Once in its permanent operating position, check that the dryer is absolutely level with the aid of a spirit level. If it is not, adjust the feet by hand or using a tool.

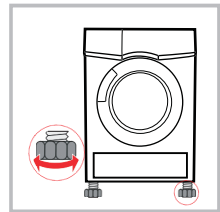

Power Supply Connection

1. Make sure that the voltage of the power supply is the same as the electric specification.
2. Do not connect the dryer with the power connection board, a universal plug or socket, do not use multi-plug adapters and extension cables.

OPERATION

■ Quick Start



Note!

Before using, make sure the tumble dryer is installed correctly.

Before Drying

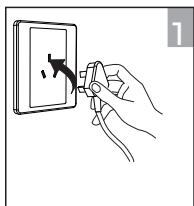

plug in

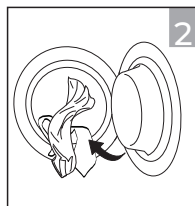

load

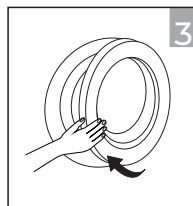

close the door

Drying



on



select
program



select function
or default



start

After Drying

Buzzer beep and "0:00" on display.

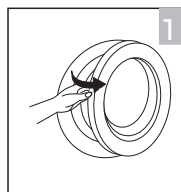

open the door
and take out
laundry

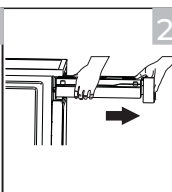

pull out the
container

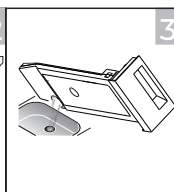

pour out
condensate
water

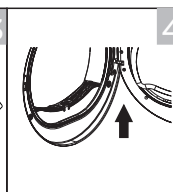

clean the filter

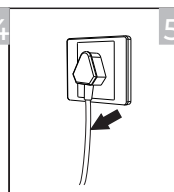

power off



Note!

- If the socket with a switch is used, please press the switch to turn off the power directly.

OPERATION

■ Before Each Drying











Note!

- Before first use, please use a soft fabric to clean the inside drum.
 1. Put some clean rags into the drum.
 2. Plug the power plug, press **【On/Off】**.
 3. Select the **【Warm】** Programme, press **【Start/Pause】** button.
 4. After finishing this programme, please follow the "cleaning and care" instructions (refer to page 21) to clean the lint filter.
- During drying, the airflow and the pump will generate some noise which is entirely normal.

1. Before drying, thoroughly spin the laundry in washing machine. High spin speed shortens the drying time and saves energy.
2. For uniform drying result, sort the laundry according to fabric type and select the appropriate drying programme.
3. Before drying, please close zips, hooks and eyelets, button, tie fabric belts, etc.
4. Remove all objects from pockets such as lighters and matches.
5. Sew in or remove underwiring from bras.
6. Close duvet covers and pillow cases to prevent small items from being rolled up inside them.
7. Leave jackets open and undo any long zips so that textiles dry evenly.
8. Do not over dry the clothes, because over dried clothes can easily get creases.
9. Do not dry the articles containing rubber or similar elastic materials.
10. Keep the area around the tumble dryer clean. Coal dust or flour may cause an explosion.
11. The door shall be opened only after the programme of the tumble dryer is finished to avoid being scalded by hot steam or over heated drying machine.
12. Clean the lint filter and empty water container after each use to avoid extension of drying time and increase of energy consumption.
13. Do not dry clothes after dry-clean process.

OPERATION

The reference weight of dry clothes (weight per item)

 Sweater (mixed 800g)	 Jacket (cotton 800g)	 Jeans (800g)	 Bath Towel (cotton 900g)
 Single bedsheet (cotton 600g)	 Work clothes (1120g)	 Pyjamas (200g)	 Shirt (cotton 300g)
 T-Shirt (cotton 180g)	 Underwear (cotton 70g)	 Socks (mixed-weave 50g)	

Note!

Do not put more load than rated.

Do not dry dripping wet laundry. The dryer might get damaged.

Only dry laundry suitable for tumble drying. Regard the laundry care labels:

- Suitable for tumble drying
- Normal drying process: Drying in the tumbler is possible under normal load and temperature 80°.
- Mild drying process: Caution is appropriate when tumble drying. Select mild process with reduced thermal action.
- Do not tumble dry: Articles unsuitable for drying in the tumbler.

OPERATION

Control Panel

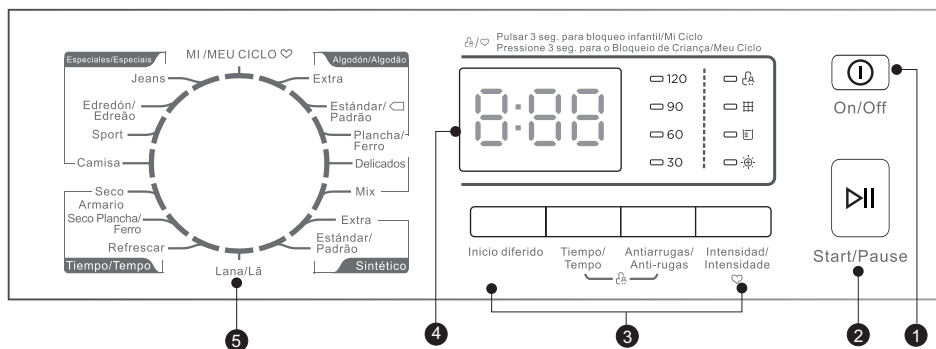

1 On/Off

Product is switched on or off.

2 Iniciar/Pausar (Start/Pause)

Press the button to start or pause the drying cycle.

3 Option

These buttons are used for setting additional functions.

4 Display

The display shows the setting, estimated program time remaining and status messages of your dryer.

5 Programmes

Different drying cycles can be selected according to the users need and the type of laundry to be dried.

OPERATION

■ Option

Inicio
Diferido

Inicio diferido/Início retardado

This function is used for delaying the start of the drying programme up to 24 hours. When the delayed programme starts, the time starts to countdown on the display and the delay icon blinks.

1. Load your laundry and make sure the machine door is closed.
2. Press the On/Off button, then use the programme selector knob to select the desired programme.
3. You can additionally select the Antiarrugas/ Anti-rugas or Signal functions according to your need.
4. Press the Inicio diferido/Início retardado button.
5. Repeatedly to press the Inicio diferido/Início retardado button to select the desired delay time.
6. After the Iniciar/Pausar button is pressed, the dryer is at the running condition. The drying procedure will be automatically performed when the delay time is over.
7. If you press the Iniciar/Pausar button again, the delay function will be paused.
8. If you want to cancel the “Inicio diferido/Início retardado” function, please press the On/Off button.

Tiempo

Tiempo/Tempo

When the Tiempo/Tempo  programme is selected, the Tiempo/Tempo button can be used to adjust the drying time in 10 min. steps.

Intensidad/
Intensidade



Intensidad/Intensidade

You can adjust the dryness level of the laundry by pressing the Intensidad de secado button. There are four grades.

1. The intensity function can be activated only before the programme starts.
2. Press the Intensidad/Intensidade button repeatedly to increase the drying grade.

Anti
arrugas

Antiarrugas/Anti-rugas

At the end of the drying cycle, the anti-crease time is 60 minutes (default) or 120 minutes (selected). This function prevents the laundry from creases. The laundry can be removed during the anti-crease phase. Except Enfriar/Arrefecer , Lana/Lã  and Refrescar  all the other programmes have this function.

OPERATION



Mi/Meu Ciclo (My Cycle)

Used to define and save your favourite programme, which is used frequently.







1. Select the desired programme and other drying functions.
 2. Press and hold Intensidad/Intensidade for 3 seconds until the beep sounds and the desired programme has been saved.
 3. Turn the programme selector to the My Cycle position, then you can start your favourite programme. If you want to change the My Cycle settings, repeat the steps (1) and (2).
-



Child Lock

1. This machine incorporates a special child safety lock, which can prevent children from carelessly pressing buttons or making the faulty operation.
 2. When the drying cycle is running, press the Antiarrugas/Anti-rugas button at the same time for 3 seconds to start child lock function.
 3. When child lock function is set, the display will show Child lock icon and all button are deactivated, except On/Off button.
 4. To deactivate the child lock function, the Antiarrugas/Anti-rugas button shall be pressed at the same time for 3 seconds.
-

■ Display

	Child lock
	Clean filters (warning)
	Empty water container (warning)
	Intensidad/Intensidade (Intensity)
	Remaining Time indicator/Error message
	Mi/Meu Ciclo (My Cycle)

OPERATION

■ Programmes

Programme selector

1. When the LED display screen brightens up, rotate the programme knob to select the desired programme.
2. Select the Inicio Diferido/Início retardado (Delay), Tiempo/Tempo (Time), Intensidad/Intensidade (Intensity), Antiarrugas/Anti-rugas (Anti-Crease) functions for additional options.
3. Press the Iniciar/Pausar button.
4. Press the On/Off button after the programme has completed.

Programme start

The drum will rotate after the programme starts. The cycle phase LED in the display will light up and the remaining programme time will be displayed.

Programme end

1. The drum will stop rotating after the programme ends. The display will show "0:00", also the cycle phase LED showing "End" and related LED will illuminate. The dryer will start Anti-Crease function if user doesn't remove the load. Please press On/Off button after unloading the tumble dryer to cut off power and pull out the plug.
2. Deal with the problems according to "Trouble Shooting" section, if there is an unexpected stop during the drying procedure or the dryer shows an Error Code.

OPERATION

■ Drying Programmes Table

Programme		Max Load	Application/Properties	Delay	Time
Cotton	Extra	8.0kg	For single or multi-layer cotton laundry to be dried completely for direct storage.	Y	N
	Standard				
	Iron		For single layer cotton laundry to remain damp for ironing.		
Delicate		1.0kg	For delicate laundry that is suitable for drying or laundry advised to be hand washed at low temperature.	Y	N
Mix		3.0kg	For mixed fabrics from cotton and synthetics.	Y	N
Synthetics	Extra	3.5kg	For thick or multi-layer synthetic fabrics to be dried completely .	Y	N
	Standard		To dry thin synthetic textiles, which are not ironed, such as easy care shirts, baby cloths or socks.		
Wool		1.0kg	For machine washable wool items .	Y	N
Special	Jeans	6.0kg	To dry jeans or leisure clothes that are spun at high speed in the washing machine.	Y	N
	Bed Linen	4.0kg	To dry bed linen, bed sheets or other large items.		
	Sports	3.0kg	To dry sportswear and thin fabrics from polyester, which are not ironed.		
	Shirts	3.0kg	For easy care laundry, such as shirts and blouses equipped with anti-crease functionality to minimize the ironing effort. Place clothes loosely in the dryer. Once dried, remove quickly and hang it on a clothes hanger.		
My Cycle		—	Define and save your favourite programme.	Y	—
Time	Warm	—	To dry individual items or complete the drying process of multi-layer fabrics with different drying behavior, such as jackets, pillows items less than 2 kg or voluminous items. Min 10 min. to max. 120 min.(in 10 min.steps)	Y	Y
	Cool	—	To air items without heating. Min. 10 min to max. 30 min.(in 10 min. steps)		
	Refresh	1.0kg	To refresh clothes kept at closed environment for a long time or to remove odors. Min. 20 min to max. 150 min.(in 10 min. steps)		

Note!

- ☐ Test programme in accordance with Regulation 392/2012/EU for energy labelling, measured in accordance with EN 61121 and suitable for drying normal cotton load at rated load capacity.
- Thick or multi-layered fabrics, e.g. bedlinen, jeans, jackets etc, are not easy to dry. You'd better choose Cotton Extra programme.
- As the uneven material, thick and multi-layered clothes are not easy to dry, it is better to choose the appropriate time drying programme to dry them if some parts of the clothes still damp after programme finished.
- This programme is suitable for drying normal wet cotton laundry and it is the most efficient programme in terms of energy consumption for cotton.

OPERATION

■ Consumption Data ⓘ

Model	Program	Capacity	Spin Speed / Residual Humidity	Drying Time	Energy Consumption
CSCEM8084W	Algod. Estándar/Padr.	8kg	1000rpm / 60%	164 min	4.70 kWh
	Algod. Estándar/Padr.	4kg	1000rpm / 60%	95 min	2.57 kWh
	Sintéticos Normal	3.5kg	800rpm / 40%	66 min	1.70 kWh

Note!

- Thick or multi-layered fabrics, e.g. jackets etc., are not easy to dry. You had better choose Algodón/Algodão Extra programme or use the “Intensidad/Intensidade” function.
- As uneven material, thick and multi-layered clothes are not easy to dry, it is better to choose the appropriate time drying programme to completely dry them if some parts of the clothes are still damp after programme finishes.

1 All data are measured in accordance with EN 61121. The actual consumption may differ from the values given in the table, depending on the amount of the laundry, type of fabric, residual moisture and any additional functions selected.

MAINTENANCE

■ Cleaning and Care

Empty the water container

1. Pull out and hold the water container with two hands.
2. Tilt the water container, pour out the condensate water into the basin.
3. Install the water container.

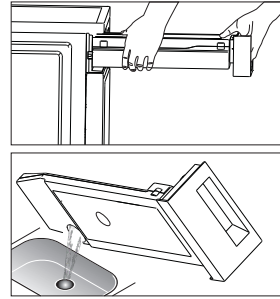

⚠ Warning!

Empty the water container after each use. Once the water container is filled completely, the programme will be paused and the "☑" icon will light. After the container is emptied, the dryer can be restarted by pressing Iniciar/Pausar button.

- Do not drink the condensate water.
- Do not use the dryer without the water container.

Clean the filters

Leave the dryer to cool down.

1. Open the door.
2. Take out the door filter.
3. Open the filter and remove the fluff on the filter, You can clean it in running water.
4. Dry the door filter thoroughly before installing it back.

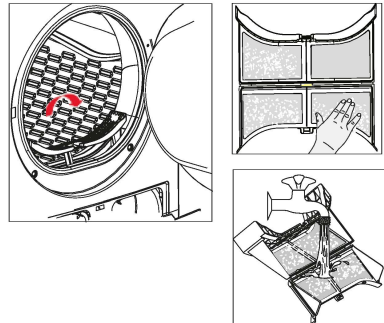

Take notice of the correct orientation before inserting the door filter.

📌 Note!

The lint filter accumulated on the filter will block the air circulation, which will cause the extension of drying time and energy use; therefore, the scrap thread filter shall be cleaned after each use.

Do disconnect the power cord before cleaning!

Do not operate the dryer without the lint filter!

Clean the lint filter after each use to prevent lint accumulation inside the dryer.

MAINTENANCE

Wash air condenser

Leave the dryer to cool down.

Residual water may escape, place an absorbent cloth under the maintenance cover.

1. Unlock the maintenance cover and open it completely.
2. Screw both locking levers towards each other.
3. Pull out the air condenser.
4. Clean the air condenser completely, drain thoroughly.
5. Clean the seals.
6. Re-insert the air condenser, handle at the bottom!
7. Unscrew both locking levers.
8. Close the maintenance cover until it locks into position. Please clean the air condenser approx, once every 3 months if frequently used.
Do not damage the air condenser!

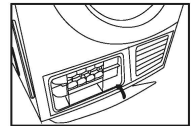
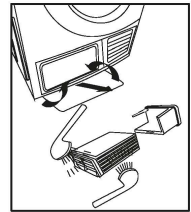
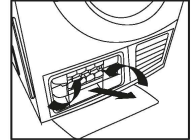
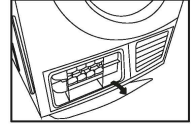

Warning

Clean with water only; do not use hard/sharp-edged objects!

Do not operate the dryer without the air condenser!

During drying, water may collect between the window and the seal, but this does not affect the function of your dryer!

MAINTENANCE

Clean Tumble dryer

⚠ Warning!

- Disconnect the power cord before cleaning!
- Clean the dryer with a wet cloth which is only damped by clean water.
- Do not use solvents, abrasive cleaners, glass cleaners or all-purpose cleaners. These could damage plastic surfaces and other parts.
- Please wear gloves when cleaning.

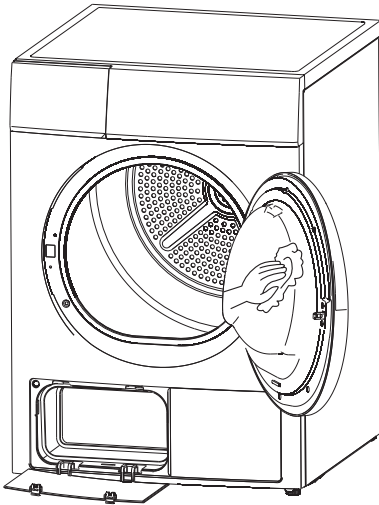

- Prepare a wet cloth damped by clean water.
- Clean the door, especially the inside window.
- Clean the sealing around the door opening.
- Clean the humidity sensor inside the drum.
- Take out all the filters, clean the sealing and air flow openings.
- Before starting the dryer, dry all parts with a soft cloth.

MAINTENANCE

■ Trouble Shooting

Many malfunctions and faults that might occur in daily operation can be easily remedied. Time and money will be saved because a service call won't be needed. The following guide may help you to find the reason for a malfunction and correct it.

Display	Reason	Solutions
"E32"	Humidity sensor error	Please contact your local service center if the problem occurs.
"E33"	Temperature sensor error	
"E30"	Heating problem	



Warning!

- Only authorised technicians can carry out repairs.
- If the LED displays other prompt and the dryer does not work, please call the service.

Note!

Before you call the service, please check if you have dealt with the problems yourself consulting the user instructions.

MAINTENANCE

Problem	Solution
Display is not on	<ul style="list-style-type: none">• Check if the power supply works.• Check if the mains plug is inserted.• Check the selected programme.• Press the On/Off button.
"  /Full" icon is on.	<ul style="list-style-type: none">• Check the water container. If it's full, please pour out the condensate water and restart the dryer. If the container is not full, please restart the dryer directly.• If the icon is still lighting after you have finished the first two steps, please call the service.
"  "is lighting	<ul style="list-style-type: none">• Clean the lint filter.
Dryer does not start	<ul style="list-style-type: none">• Connect the tumble dryer to the mains. Turn on the tumble dryer.• Check that the door is closed.• Check the programme is set.• Press the Inicio/Pausa button.
Degree of dryness was not reached or drying time too long	<ul style="list-style-type: none">• Clean lint filter and heat exchanger.• Empty the water container.• Check the drain hose.• Check installation place is appropriate.• Keep the air inlet clean.• Use higher drying intensity level programme or time programme.

Warning!

If you cannot deal with the problems by yourself and need help:

- Press the On/Off button.
- Pull out the mains plug and call the service.

MAINTENANCE

■ Technical Specifications

Model	CSECM8084W
Parameter	
Dimension(L*W*H)	615*595*845(mm)
Ambient temperature	+5°C ~ +35°C
Rated input power	2200W
Rated voltage	220-240V~
Rated frequency	50Hz
Weight of product	39kg
Rated capacity	8.0kg

Note!

- The rated capacity is the maximum capacity to be dried at one time. Make sure that the dry clothes which are loaded into the appliance do not exceed the rated capacity.
- Do not install the tumble dryer in a room when there is a risk of frost occurring. At temperatures around freezing point the tumble dryer may not be able to operate properly.
- There is a risk of damage if the condensate water is allowed to freeze in the pump, hoses and / or condensate water container.

MAINTENANCE

■ Product Fiches

Model	CSECM8084W
Rated Capacity	8.0kg
Dryer Type	Condenser
Energy efficiency class	B
Weighted annual energy consumption (AE _c) ^①	560.2kWh/year
Automatic or non-automatic	Automatic
EU Ecolabel	N/A
Energy consumption of the standard cotton programme	
Weighted energy consumption of the standard cotton programme at full and partial load	3.48kWh
Energy consumption of the standard cotton programme at full load	4.70kWh
Energy consumption of the standard cotton programme at partial load	2.57kWh
Power consumption of the off-mode (Po)	0.4 W
Power consumption of the left-on mode (Pl)	0.8 W
Duration of the left-on mode	10 min
Programme time of the 'standard cotton programme'	
Weighted programme time of the standard cotton programme at full and partial load	125min
Programme time of the standard cotton programme at full load	164min
Programme time of the standard cotton programme at partial load	95min
Condensation efficiency class A (most efficient) to G (least efficient)	B
Average condensation efficiency of the standard cotton programme at full load	81%
Average condensation efficiency of the standard cotton programme at partial load	81%
Weighted condensation efficiency for the standard cotton programme at full and partial load	81%
Sound power level for the standard cotton programme at full load	69dB

Remarks:

- ^① Energy consumption per year, based on 160 drying cycles of the standard cotton (Algodón Estándar/Algodão Padrão) programme at full and partial load, and the consumption of the low-power modes. Actual energy consumption per cycle will depend on how the appliance is used. The standard cotton programme used at full and partial load is the standard drying programme to which the information in the label and the fiche relates. This programme is suitable for drying normal wet cotton laundry and it is the most efficient programme in terms of energy consumption for cotton.

INSTRUÇÕES DE SEGURANÇA

■ Importantes instruções de segurança

⚠ Atenção

Para evitar qualquer risco para a sua vida ou propriedade e para a dos outros, deve seguir estas instruções.

Utilização pretendida

- Esta máquina de secar roupa com bomba de calor foi concebida para secar quantidades típicas de roupa doméstica, que foram lavadas com água. Foi concebido apenas para uso privado e não é adequado para uso comercial ou partilhado (por exemplo, por várias famílias num bloco plano).
- Utilizar o aparelho em conformidade com o manual.
- Este aparelho só pode ser utilizado dentro de casa.
- Qualquer outra utilização é considerada imprópria e pode resultar em danos à sua propriedade ou mesmo em danos pessoais.
- O fabricante não será considerado responsável por quaisquer danos causados por utilização indevida.

Instruções de segurança

- O aparelho tem uma classe de protecção I e só pode ser ligado a uma tomada devidamente instalada com um condutor de protecção.
- Ao ligar o aparelho à rede, certificar-se de que a tensão fornecida está correcta. Mais informações podem ser encontradas na placa de classificação.

INSTRUÇÕES DE SEGURANÇA

- A segurança eléctrica desta máquina de secar roupa só pode ser garantida quando está devidamente ligada à terra. É essencial cumprir este requisito básico de segurança. Em caso de dúvida, consulte um electricista. O fabricante não será responsável por quaisquer consequências de um sistema incorrectamente aterrado (por exemplo, choque eléctrico).

Advertência

Risco de choque eléctrico

- Antes de ligar a máquina de secar roupa, verificar se os parâmetros de ligação na placa de potência (potência, voltagem e frequência dos fusíveis) correspondem aos da alimentação doméstica. Em caso de dúvida, consultar um electricista.
- Não puxar o cabo de alimentação com força, segurá-lo pela ficha.
- Não ligar ou desligar o produto com as mãos molhadas.
- Não dobrar, torcer ou danificar o cabo de alimentação ou a ficha.
- Se o cabo de alimentação for danificado, deve ser substituído pelo fabricante, pelo seu agente de serviço ou por pessoas com qualificações semelhantes, a fim de evitar um perigo.

INSTRUÇÕES DE SEGURANÇA

- Cuidado: O aparelho não deve ser alimentado por um interruptor externo, tal como um temporizador, ou ligado a um circuito que é rotineiramente ligado e desligado pelo utilitário.
- Não ligar o produto a tiras de alimentação, cabos de extensão ou similares.
- Certifique-se de que a ficha está sempre acessível para que a máquina de secar roupa possa ser desligada da rede eléctrica.
- Se o aparelho atingir uma temperatura anormalmente elevada, desligue-o imediatamente da tomada.

Risco de lesão

- Não instalar a máquina de secar roupa atrás de portas com fechadura, portas de correr ou portas articuladas do lado oposto à máquina de secar roupa, de modo a que a porta da máquina de secar roupa fique obstruída de abrir completamente.
- Não desmontar ou instalar a máquina de secar roupa sem instruções ou supervisão.
- Não coloque a máquina de secar roupa em cima de uma máquina de lavar roupa sem o kit de junção apropriado (se o desejar, compre o kit separadamente e deixe a instalação ao fabricante, ao seu agente de serviço ou a um profissional qualificado).
- Não se apoiar sobre a porta aberta da máquina de secar.
- A água condensada não é segura para beber e pode causar problemas de saúde tanto a humanos como a animais se ingerida.

Risco de danos

- Não sobrecarregar a máquina de secar com mais peso do que o indicado neste manual. Consultar a secção relevante.

INSTRUÇÕES DE SEGURANÇA

- Não utilizar o secador sem o filtro da porta.
- Não secar roupa que não tenha sido fiada a seco.
- Não deixar a máquina de secar exposta ao sol.
- Não instalar a máquina de secar em ambientes húmidos.
- Durante a limpeza e manutenção, lembrar de puxar a ficha e não pulverizar a máquina de secar directamente com água.
- Nunca virar o aparelho durante a sua utilização ou manutenção normal.

Advertência

Risco de incêndio e explosão

- Não secar roupa que contenha substâncias inflamáveis como parafina ou álcool ou que possa causar uma explosão.
- O secador não deve ser utilizado se tiverem sido utilizados produtos químicos industriais para a limpeza.
- Não seque artigos não lavados na máquina de secar roupa.
- O vestuário que tenha sido manchado com substâncias como óleo de cozinha, acetona, álcool, gasolina, parafina, tira-nódoas, aguarrás, cera ou removedor de cera deve ser lavado em água quente com uma quantidade extra de detergente antes de secar na máquina de secar roupa.

INSTRUÇÕES DE SEGURANÇA

- Artigos tais como espuma de borracha (espuma de látex), toucas de duche, tecidos impermeáveis, artigos apoiados em borracha e roupa ou almofadas com almofadas de espuma de borracha não devem ser secos na máquina de secar.
- Os amaciadores de tecidos ou produtos similares devem ser utilizados de acordo com as instruções.
- Os artigos que contêm óleo podem inflar espontaneamente, especialmente quando expostos a fontes de calor, tais como num secador de roupa. Os artigos aquecem, provocando uma reacção de oxidação no óleo que, por sua vez, gera calor. Se o calor não conseguir escapar, os artigos podem ficar suficientemente quentes para se incendiarem. Empilhar ou armazenar artigos com óleo pode impedir a fuga de calor e criar um risco de incêndio.
- Retirar todos os objectos dos bolsos, tais como isqueiros e fósforos.
- Se for inevitável introduzir tecidos que contenham óleo vegetal ou de cozinha ou que tenham sido contaminados por produtos capilares, estes devem primeiro ser lavados em água quente com detergente adicional. Isto reduz os riscos, mas não os elimina.
- **CUIDADO:** Nunca parar uma máquina de secar antes do fim do ciclo de secagem, a menos que todos os artigos sejam removidos rapidamente e espalhados para permitir que o calor se dissipe.
- Não bloquear as aberturas de ventilação.
- Limpar o filtro de algodão frequentemente e não permitir que o algodão se acumule no tambor da máquina de secar roupa.

INSTRUÇÕES DE SEGURANÇA

Segurança infantil

- O aparelho pode ser utilizado por crianças a partir dos 8 anos de idade e por pessoas com capacidades físicas, sensoriais ou mentais reduzidas ou com falta de experiência e conhecimentos, se lhes tiver sido dada supervisão ou instruções relativas à utilização do aparelho de uma forma segura e compreender os perigos envolvidos. As crianças não devem brincar com o aparelho e não devem limpar e manter o aparelho sem supervisão.
- Manter as crianças supervisionadas para garantir que não brincam com o aparelho.
- As crianças com menos de 3 anos de idade devem ser supervisionadas para garantir que não brincam com o aparelho.
- Manter a porta fechada após cada utilização para evitar que as crianças subam ou trepem dentro da máquina de secar roupa ou escondam objectos dentro da máquina de secar roupa; ou que os seus animais de estimação ou outros pequenos animais entrem na máquina de secar roupa.

INSTRUÇÕES DE SEGURANÇA

Disposições relativas à eliminação



De acordo com a directiva europeia 2012/19/UE relativa aos resíduos de equipamentos eléctricos e electrónicos (REEE), os aparelhos domésticos não podem ser eliminados em contentores de lixo municipais normais; devem ser recolhidos separadamente para otimizar a recuperação e reciclagem dos seus componentes e materiais e para reduzir o impacto na saúde humana e no ambiente. O símbolo do caixote do lixo com uma cruz é marcado em todos os produtos para lembrar ao consumidor a obrigação de os separar para recolha separada. O consumidor deve contactar a autoridade local ou o retalhista para obter informações sobre a correcta eliminação do seu electrodoméstico.

A embalagem é concebida para proteger o aparelho. Os materiais de que é feito são amigos do ambiente e devem ser reciclados adequadamente. A reciclagem das embalagens reduz a utilização de matérias-primas no processo de fabrico e a quantidade de resíduos em aterros sanitários.

Modelo	Capacidade nominal
CSCEM8084W	8.0kg

INSTALAÇÃO

■ Descrição do produto

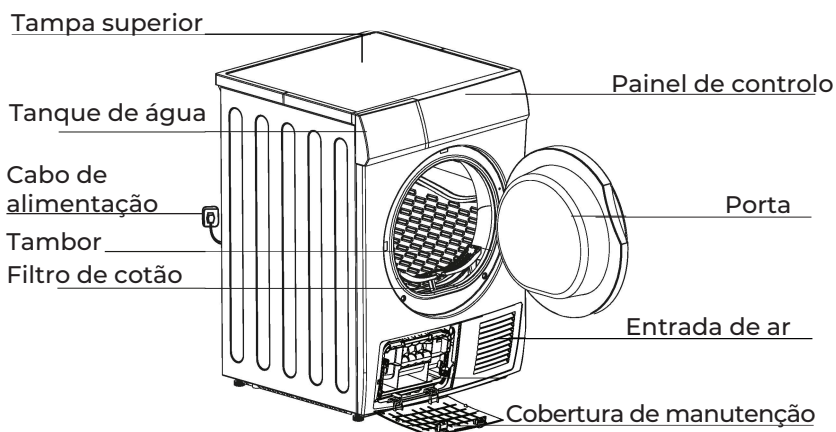

Nota: A ilustração é apenas para referência, referir-se sempre ao produto real como padrão.

Acessórios

As peças seguintes são opcionais para modelos específicos. Se a sua máquina de secar roupa as incluir, use luvas para as instalar de acordo com as instruções.

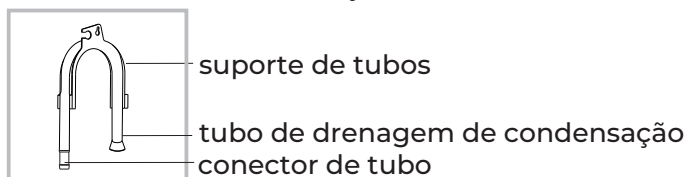

■ Instalação

• Embalagem da máquina de secar

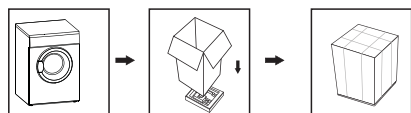

• Desembalar a máquina de secar roupa

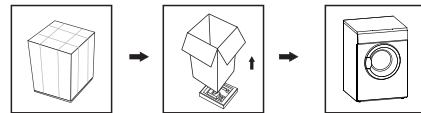

⚠ Aviso!

- O material de embalagem (por exemplo, folhas de alumínio, esferovite) pode ser perigoso para as crianças.
- Existe o risco de asfixia! Manter todas as embalagens longe do alcance das crianças.

INSTALAÇÃO

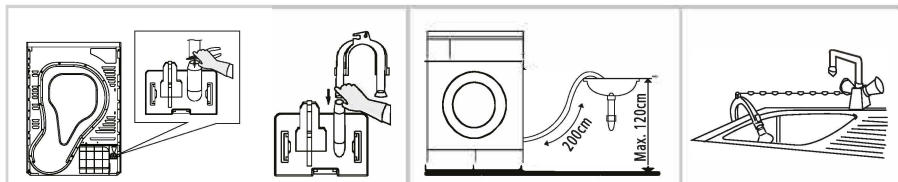

Retirar a mangueira de drenagem superior com um alicate.

Ligar a mangueira de drenagem externa à bomba de água.

Colocar a mangueira de drenagem externa no ralo do chão (ter cuidado para não dobrar a mangueira de drenagem externa) ou numa bacia ou lavatório.

Transporte

Mova o aparelho com cuidado e não o segure por quaisquer peças salientes. Nunca usar a porta como pega de transporte.

Risco de ferimentos e danos

O manuseamento incorrecto do aparelho pode levar a lesões.

- O dispositivo é muito pesado, nunca o transportar ou carregar sozinho, fazê-lo sempre com a ajuda de outra pessoa.
- Remover todos os obstáculos na rota de transporte e no local de instalação. Deixar todas as portas abertas e remover quaisquer objectos no chão.
- Não utilizar a porta do produto como uma pega de transporte.
- Remover todas as embalagens antes de utilizar o aparelho.
- Verificar a máquina de secar roupa quanto a quaisquer danos visíveis antes da instalação. Não instalar ou utilizar uma máquina de secar roupa danificada.
- Não instalar o secador se houver risco de geada. Em temperaturas próximas do ponto de congelação, o secador pode não funcionar correctamente. Existe um risco de danos se a água condensada congelar na bomba e nas tubagens.

Posição de instalação

⚠ Atenção

- Há um risco de asfixia se as crianças ficarem enredadas na película de embalagem ou se engolirem pequenas partes. Não os deixe brincar com a embalagem.
- Não instalar a máquina de secar roupa atrás de portas com fechadura, portas de correr ou portas articuladas do lado oposto à máquina de secar roupa de modo a que a porta da máquina de secar roupa fique obstruída de abrir completamente.

INSTALAÇÃO

- Não restringir o espaço no chão com tapetes grossos, tiras de madeira ou similares. Isto poderia causar uma acumulação de calor que iria interferir com o funcionamento do aparelho.
- Para sua conveniência, é aconselhável colocar o aparelho perto da sua máquina de lavar roupa.
- Não coloque a máquina de secar roupa em cima de uma máquina de lavar roupa sem o kit de junção apropriado (se o desejar, compre o kit separadamente e deixe a instalação ao fabricante, ao seu agente de serviço ou a um profissional qualificado).
- A máquina de secar roupa deve ser instalada num local limpo, onde não haja acumulação de sujidade. O ar deve poder circular livremente à volta do aparelho. Não obstruir a entrada de ar frontal nem as grelhas de entrada de ar na parte de trás da máquina.
 - Para manter a vibração e o ruído ao mínimo quando a máquina de secar roupa está a ser utilizada, esta deve ser colocada numa superfície firme e nivelada.
 - Os pés nunca devem ser removidos, e o aparelho não deve ser colocado sobre um tapete de pêlo comprido, ripas de madeira ou similares que possam causar acumulação de calor que possa interferir com o funcionamento do aparelho.

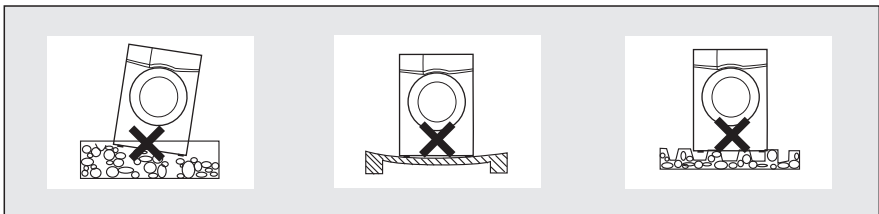

Nivelamento da máquina de secar roupa

Uma vez na sua posição de funcionamento permanente, verificar se a máquina de secar roupa está absolutamente nivelada com a ajuda de um nível de álcool. Se não for, ajustar os pés, quer à mão, quer com uma ferramenta.

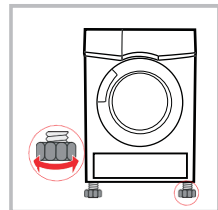

Ligação da fonte de alimentação

1. Certifique-se de que a voltagem da sua alimentação eléctrica corresponde à voltagem especificada no aparelho.
2. Não ligar a máquina de secar roupa a tiras de alimentação, tomadas múltiplas ou cordões de extensão.

OPERAÇÃO

■ Início rápido

📌 Nota

Antes de usar, certifique-se de que a máquina de lavar roupa está devidamente instalada.

Antes de secar

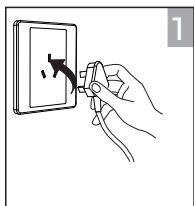

Ligar

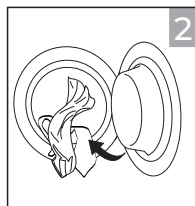

Carregar

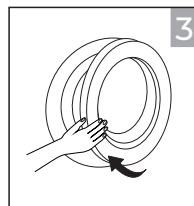

Fechar a porta

Secagem



Ligar

Escolha um programa

Escolha uma função, se necessário

Iniciar

Após secagem

Um sinal acústico soará e "0:00" será mostrado no visor.

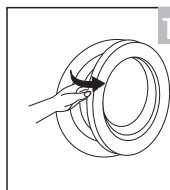

abrir a porta e retirar a roupa

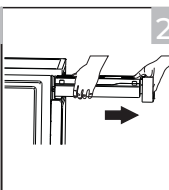

remover o depósito

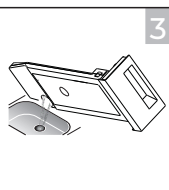

drenar a água condensada

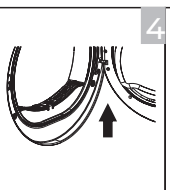

limpar o filtro

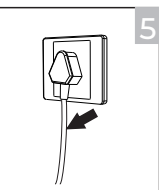

desligar

📌 Nota

- Se for utilizada uma tomada comutada, pressionar o interruptor para desligar directamente a corrente.

OPERAÇÃO

■ Antes de cada secagem











Nota

- Antes da primeira utilização, utilizar um tecido macio para limpar o interior do tambor.
 1. Coloque alguns panos limpos no tambor.
 2. Ligue a ficha de alimentação, prima **【On/Off】**.
 3. Seleccione o programa **【Aquecer】** Programa, prima o botão **【Iniciar/Pausa】**.
 4. Depois de terminar este programa, siga as instruções de "limpeza e cuidados" instruções (consulte a página 21) para limpar o filtro de algodão.
- Durante a secagem, o fluxo de ar e a bomba irão gerar algum ruído o que é perfeitamente normal.

1. Antes de secar, centrifugar bem a roupa na máquina de lavar. Velocidade de centrifugação elevada encurta o tempo de secagem e poupa energia.
2. Para obter um resultado de secagem uniforme, separe a roupa de acordo com o tipo de tecido e seleccione o programa de secagem adequado.
3. Antes de secar, feche os fechos, ganchos e ilhós, botões, aperte os cintos de tecido, etc.
4. Retirar todos os objectos dos bolsos, como isqueiros e fósforos.
5. Coser ou retirar os fios dos sutiãs.
6. Fechar as capas dos edredões e das almofadas para evitar que pequenos objectos se enrolem dentro delas.
7. Deixar os casacos abertos e desapertar os fechos compridos para que os têxteis sequem uniformemente.
8. Não seque demasiado a roupa, porque a roupa demasiado seca pode facilmente ficar com vincos.
9. Não seque os artigos que contenham borracha ou materiais elásticos semelhantes.
10. Mantenha limpa a área à volta da máquina de secar roupa. O pó de carvão ou a farinha podem provocar uma explosão.
11. A porta só deve ser aberta depois de terminado o programa da máquina de secar roupa para evitar ser escaldado pelo vapor quente ou por uma máquina de secar sobreaquecida.
12. Limpar o filtro de algodão e esvaziar o recipiente de água após cada utilização para evitar o prolongamento do tempo de secagem e o aumento do consumo de energia.
13. Não seque a roupa após o processo de limpeza a seco.

OPERAÇÃO

Referência de peso da peça de roupa seca (peso por unidade)

 Sweatshirt (mistura 800g)	 Casaco (algodão 800g)	 Jeans (800g)	 Toalha de banho (algodão 900g)
 Lençol (algodão 600g)	 Roupa de trabalho (1120g)	 Pijamas (200g)	 Camisa (algodão 300g)
 Camisola (algodão 180g)	 Roupa interior (algodão 70g)	 Meias (mistura 50g)	

Nota

Não colocar mais carga do que a carga nominal.
Não seque a roupa ensopada, a máquina de secar pode avariar-se.

Secar apenas peças de vestuário adequadas para a secagem em tambor. Observar as etiquetas:

- Adequado para a secagem em tambor
- Secagem normal: a secagem é possível com uma carga normal a 80°.
- Secagem suave: É possível uma secagem cautelosa em queda. Escolher um programa suave com acção térmica reduzida.
- Não secar na máquina de secar: Não adequado para a secagem na máquina de secar.

OPERAÇÃO

■ Painel de controlo

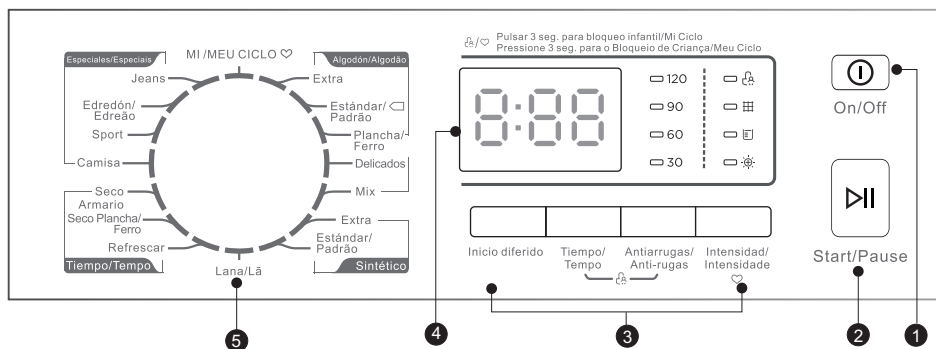

1 On/Off

Ligar/desligar a máquina de secar

2 Iniciar/Pausar

Iniciar ou pausar o programa

3 Opções

Para seleccionar funções adicionais.

4 Ecrã

O visor mostra definições, tempo restante estimado, opções e mensagens de estado.

5 Programas

Podem ser seleccionados diferentes ciclos de secagem de acordo com as necessidades do utilizador e o tipo de roupa a secar.

OPERAÇÃO

■ Opções

Início
Diferido

Início diferido/Início retardado

Esta função é utilizada para atrasar o início do programa de secagem por até 24 horas. Quando for iniciada, uma contagem decrescente começará no visor e o ícone de Início diferido piscará.

1. Carregar a roupa suja e verificar se a porta está devidamente fechada.
2. Prima o botão On/Off e use o botão selector para seleccionar o programa desejado.
3. Também pode seleccionar as funções Antiarrugas/Anti-rugas ou de Sinal de acordo com as suas necessidades.
4. Premir o botão de Início diferido/Início retardado.
5. Prima repetidamente o botão de Início diferido/Início retardado para seleccionar o tempo que pretende atrasar.
6. Após premir o botão Iniciar/Pausar a máquina de secar funcionará e o programa de secagem começará automaticamente quando o tempo de atraso terminar.
7. Se premir novamente o botão Iniciar/Pausar, a função Início Retardado será pausada.
8. Se quiser cancelar o Início Retardado, prima o botão On/Off.

Tiempo

Tiempo

Quando seleccionar um programa da secção Tiempo/Tempo , utilize este botão para definir o tempo de secagem em intervalos de 10 minutos.

Intensidad
desecado



Intensidad/Intensidade

É possível ajustar o nível de secagem da roupa, premindo o botão Intensidad/Intensidade. Existem quatro níveis.

1. Esta função só pode ser activada antes do início do programa.
2. Prima o botão Intensidad repetidamente para aumentar o nível de secagem.

Antiarrugas/Anti-rugas

Anti
arrugas

No final do ciclo de secagem, a função anti-rugas é activada durante 60 minutos (por defeito) ou 120 minutos (seleccionável). Esta função evita que a roupa se vinque e pode remover a roupa em qualquer altura enquanto está activa. Todos os programas excepto Enfriar/Arrefecer , Lana/Lã  e Refrescar  têm esta função.

OPERAÇÃO



Mi/Meu Ciclo

Utilizado para definir e guardar o seu programa favorito, aquele que utiliza com mais frequência.







1. Seleccionar o programa desejado e outras funções de secagem.
2. Manter premido o botão Intensidad/Intensidade durante 3 segundos até o sinal sonoro tocar para guardar o programa desejado.
3. Rode o botão selector para a posição Mi/Meu Ciclo  para iniciar o seu programa preferido. Se quiser alterar as definições do Mi/Meu Ciclo, repita os passos (1) e (2).



Fechadura para crianças

1. Esta máquina está equipada com um fecho especial de segurança para crianças, que pode impedir que as crianças pressionem inadvertidamente os botões ou executem uma operação incorrecta.
2. Quando o ciclo de secagem estiver a decorrer, premir o botão Antiarrugas/Anti-rugas durante 3 segundos para iniciar a função de bloqueio de crianças.
3. Quando a função de bloqueio de crianças estiver definida, o visor mostrará o ícone de bloqueio de crianças e todos os botões serão desactivados, excepto o botão On/Off.
4. Para desactivar a função de bloqueio de crianças, o botão Antiarrugas/Anti-rugas deve ser premido e mantido durante 3 segundos.

■ Display

	Fechadura para crianças
	Limpar o filtro (aviso)
	Esvaziar o recipiente de água (aviso)
	Intensidad/Intensidade
	Tempo restante/Código de erro
	Mi/Meu Ciclo

OPERAÇÃO

■ Programas

Selector de programas

1. Quando o visor LED se acender, rode o botão selector para o programa desejado.
2. Seleccionar opções adicionais Inicio Diferido/Início retardado, Tiempo/Tempo, Intensidad/Intensidade ou Antiarrugas/Anti-rugas.
3. Prima o botão Iniciar/Pausar.
4. Premir o botão On/Off após completar o programa.

Início do programa

O tambor começará a rodar quando o programa começar. O LED da fase do ciclo acender-se-á no visor e o tempo restante do programa será mostrado.

Fim do programa

1. O tambor deixará de rodar quando o programa estiver terminado. O visor mostrará "0:00", o LED da fase do ciclo mostrará "End" e todos os outros LEDs relacionados acenderão. A máquina de secar começará a função Anti-arrugas se o utilizador não remover a roupa (ver página 18). Premir o botão On/Off depois de esvaziar o secador para desligar o secador e desligá-lo da rede.
2. Se tiver algum problema, consulte a secção Resolução de Problemas, no caso de haver algum erro inesperado durante o processo de secagem ou se o secador exibir um código de erro (ver página 25).

OPERAÇÃO

■ Tabela de programas de secagem

Programa		Carga máxima	Aplicação/Propriedades	Atraso	Tempo
Algodão	Extra	8.0kg	Para roupa de algodão de uma ou várias camadas a secar completamente para armazenamento direto.	Sim	Não
	Padrão 				
	Ferro		Para que a roupa de algodão de camada única permaneça húmida para engomar.		
Delicados		1.0kg	Para roupa delicada que é adequada para secar ou roupa aconselhada a ser lavada à mão a baixa temperatura.	Sim	Não
Mix		3.0kg	Para tecidos mistos de algodão e sintéticos.	Sim	Não
Sintético	Extra	3.5kg	Para tecidos sintéticos espessos ou multicamadas a secar completamente .	Sim	Não
	Padrão		Para secar têxteis sintéticos finos, que não são passados a ferro, tais como camisas de de fácil manutenção, roupas de bebé ou meias.		
Lã		1.0kg	Para artigos de lã laváveis na máquina .	Sim	Não
Especiais	Jeans	6.0kg	Para secar calças de ganga ou roupas de lazer que são centrifugadas a alta velocidade na máquina de lavar.	Sim	Não
	Edreão	4.0kg	Para secar roupa de cama, lençóis ou outros objectos grandes.		
	Sport	3.0kg	Para secar roupa de desporto e tecidos finos de poliéster, que não são passados a ferro.		
	Camisa	3.0kg	Para roupa de fácil tratamento, como camisas e blusas equipadas com funcionalidade antirugas para minimizar o esforço de engomar. Colocar a roupa solta na máquina de secar. Quando estiver seca, retire-a rapidamente e pendure-a num cabide.		
MEU CICLO		—	Defina e guarde o seu programa favorito.	Sim	—
Tempo	Seco Armario	—	Para secar artigos individuais ou completar o processo de secagem de tecidos multicamadas com diferentes comportamentos de secagem, tais como casacos, almofadas artigos com menos de 2 kg ou artigos volumosos. Mínimo 10 min. a máx. 120 min. (em passos de 10 min.)	Sim	Sim
	Ferro	—	Para arejar artigos sem aquecimento. Mín. 10 min a max. 30 min. (em passos de 10 min.)		
	Refrescar	1.0kg	Para refrescar a roupa mantida em ambiente fechado durante muito tempo ou para eliminar odores. Mín. 20 min. a máx. 150 min. (em passos de 10 min.)		

Nota para institutos de ensaio:

□ Programa de ensaio em conformidade com o Regulamento 392/2012/UE para a rotulagem energética, medido em conformidade com a norma EN 61121 e adequado para a secagem da carga normal de algodão com capacidade de carga nominal.

OPERAÇÃO

■ Dados sobre o consumo ¹

Modelo	Programa	Capacidade	Centrifugação / Humidade residual	Tempo de secagem	Consumo de energia
CSCSEM8084W	Algod. Estándar/Padrão	8kg	1000rpm / 60%	164 min	4.70 kWh
	Algod. Estándar/Padrão	4kg	1000rpm / 60%	95 min	2.57 kWh
	Sintéticos Normal	3.5kg	800rpm / 40%	66 min	1.70 kWh

Nota

- Tecidos espessos ou multicamadas, tais como casacos, etc., não são fáceis de secar. É melhor escolher o programa Algodón/Algodão Extra ou utilizar a função "Intensidad/Intensidade".
- Como os tecidos irregulares, espessos e com várias camadas não são fáceis de secar, é melhor escolher o programa de secagem adequado para os secar completamente se algumas partes da roupa ainda estiverem molhadas no final do programa.

¹ Todos os dados são medidos de acordo com a norma EN 61121. O consumo real pode diferir dos valores indicados na tabela, dependendo da quantidade de roupa, tipo de tecido, humidade residual e funções adicionais seleccionadas.

MANUTENÇÃO

■ Limpeza e cuidados

Esvaziamento do tanque de água

1. Puxar e segurar o depósito de água com ambas as mãos.
2. Inclinar o tanque e esvaziar a água condensada.
3. Instalar o depósito de água.

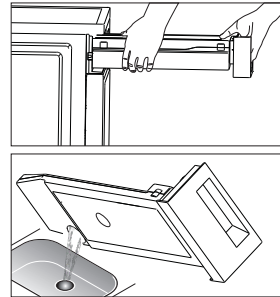

⚠ Aviso

Esvaziar o depósito de água após cada utilização. Quando estiver completamente cheio, o programa fará uma pausa e o ícone "☑" acender-se-á. Após esvaziar o tanque, o secador pode ser reiniciado premindo o botão Iniciar/Pausar.

- Não beber a água condensada.
- Não utilizar o secador sem o depósito de água no local.

Limpar os filtros

Deixar arrefecer o secador antes de remover o filtro.

Limpeza do filtro da porta

1. Abrir a porta.
2. Retirar o filtro da porta.
3. Abrir o filtro e remover o algodão. Pode limpá-lo com água.
4. Secar bem o filtro antes de o reinstalar.

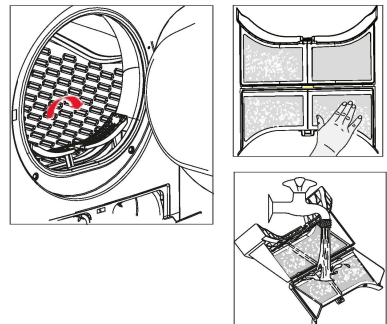

Certifique-se de que o filtro está posicionado na direcção correcta antes de o inserir.

📌 Nota

O algodão acumulado no filtro bloqueia a circulação do ar e pode prolongar o tempo de secagem e o consumo. Desligar a corrente antes de limpar o aparelho e não utilizar a máquina de secar sem o filtro. Limpar o filtro após cada utilização.

MANUTENÇÃO

Limpeza do condensador de ar

Deixar o secador arrefecer antes de remover o filtro. Alguma água pode pingar, colocar um pano debaixo da tampa de manutenção.

1. Desbloquear a tampa de manutenção e abri-la completamente.
2. Engatar as duas alavancas de bloqueio.
3. Retirar o condensador de ar.
4. Limpar completamente o condensador e deixá-lo secar.
5. Limpar as juntas.
6. Reinsrer o condensador, segurando-o por baixo.
7. Soltar as alavancas de bloqueio.
8. Fechar a tampa de manutenção até que ela encaixe. Limpar o condensador de ar aproximadamente a cada 3 meses, se for utilizado frequentemente, e certificar-se de não o danificar durante a limpeza.

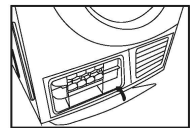
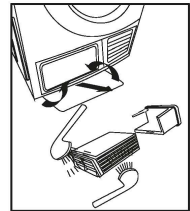
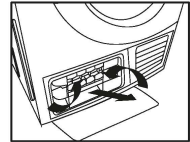
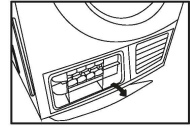

⚠ Atenção

Limpe o condensador apenas com água, não utilize objectos afiados ou duros. Não opere o secador sem o permutador!

Durante a secagem, pode acumular-se água entre a porta e a vedação de borracha, mas isto não afecta o funcionamento da máquina de secar.

MANUTENÇÃO

Limpeza da máquina de secar

⚠ Atenção

- Desligar o cabo de alimentação antes da limpeza.
- Limpar a máquina de secar com um pano húmido e água limpa.
- Não utilizar solventes, produtos de limpeza abrasivos, produtos de limpeza para vidros ou produtos de limpeza "lava tudo". Estas podem danificar superfícies plásticas e outras partes.
- Usar luvas para a limpeza.

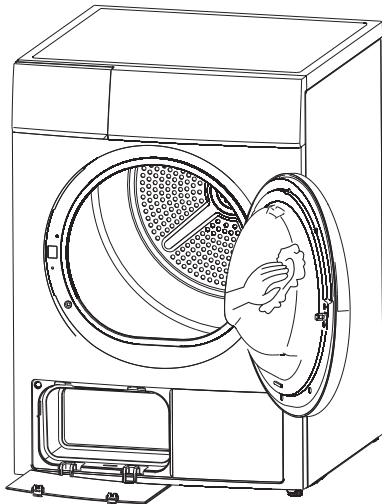

- Preparar um pano húmido com água limpa.
- Limpar a porta, especialmente o interior.
- Limpar o vedante de borracha à volta da abertura da porta.
- Limpar o sensor de humidade no interior do tambor.
- Remover todos os filtros, limpar a vedação e as aberturas de ventilação.
- Antes de iniciar a secagem, secar todas as peças com um pano macio.

MANUTENÇÃO

■ Resolução de problemas

Muitas falhas e disfunções que podem ocorrer no funcionamento diário podem ser facilmente resolvidas. Poupará tempo e dinheiro porque não há necessidade de chamar um técnico de serviço. O guia seguinte pode ajudá-lo a encontrar o motivo de um mau funcionamento e a corrigi-lo.

Display	Motivo	Solução
"E32"	Erro do sensor de humidade	Contacte o seu centro de serviço local se algum destes erros ocorrer.
"E33"	Erro do sensor de temperatura	
"E30"	Problema de aquecimento	



Atenção

- As reparações só podem ser efectuadas por técnicos autorizados.
- Se o LED mostrar qualquer outra indicação e a máquina de secar não funcionar, chamar a assistência técnica.

Nota

Antes de ligar para o serviço, verifique se pode resolver os problemas por si próprio, consultando o manual de instruções.

MANUTENÇÃO

Problema	Solução
O ecrã não se liga	Verificar se a energia está ligada. Verificar se o aparelho está ligado à corrente. Verificar o programa seleccionado. Prima o botão On/Off.
“  / Ful” é iluminado	- Verificar o recipiente de água. Se estiver cheio, esvaziar a água condensada e reiniciar a máquina de secar. Se o recipiente não estiver cheio, reiniciar a máquina de secar. - Se o ícone "ful" ainda estiver aceso após a execução dos dois primeiros passos, chamar ao serviço.
“  ” é iluminado	Limpar o filtro de fibras.
A máquina de secar não arranca	- Ligar a máquina de secar roupa à rede e ligá-la. - Verificar se a porta está fechada. - Verificar se um programa está definido. - Prima o botão Iniciar/Pausar.
O nível de secagem não é atingido após um longo período de tempo.	- Limpar o filtro de algodão e o permutador. - Esvaziar o depósito de água. - Verificar tubo de drenagem. - Verificar se o local de instalação é adequado. - Limpar a entrada de ar. - Utilizar um programa de maior intensidade ou um programa temporal.

Atenção

Se não conseguir resolver estes problemas sozinho e precisar de ajuda:

- Prima o botão On/Off.
- Desligar a energia e chamar para serviço.

MANUTENÇÃO

■ Especificações técnicas

Modelo	CSECM8084W
Parâmetros	
Dimensões (Fo*W*H)	615*595*845(mm)
Temp. ambiente	+5°C ~ +35°C
Consumo nominal	2200W
Tensão nominal	220-240V~
Frequência nominal	50Hz
Peso do produto	39kg
Capacidade nominal	8.0kg

Nota

- A capacidade nominal é a carga máxima que pode ser seca de uma só vez. Certificar-se de que o peso da roupa colocada no aparelho não excede a capacidade nominal.
- Não instalar o secador numa sala onde haja a possibilidade de congelação ou congelamento. Em temperaturas próximas do ponto de congelação, o secador pode não funcionar correctamente.
- Existe o risco de danos se a água condensada congelar na bomba, tubos ou tanque de água.

MANUTENÇÃO

■ Fichas de produto

Modelo	CSCEM8084W
Capacidade nominal	8.0kg
Tipo de máquina de secar	Condensação
Tipo de eficiência energética	B
Consumo anual ponderado de energia (AE _c) ¹	560.2kWh/ano
Automático ou não-automático	Automática
EU Ecolabel	N/A
Consumo de energia do programa padrão do algodão	
Consumo ponderado do programa padrão de algodão em carga total e parcial	3.48kWh
Consumo de energia do programa padrão do algodão a plena carga	4.70kWh
Consumo de energia do programa padrão do algodão em carga parcial	2.57kWh
Consumo de energia no modo desligado (Po)	0.4 W
Consumo de energia do modo "sem desligar" (PI)	0.8 W
Duração do modo sem desligar	10 min
Tempo do programa do programa padrão do algodão	
Tempo ponderado do programa padrão do algodão com carregamento total e parcial	125min
Tempo padrão do programa de algodão a plena carga	164min
Tempo padrão do programa de algodão com carga parcial	95min
Classe de eficiência de condensação de A (mais eficiente) a G (menos eficiente)	B
Eficiência média da condensação do programa padrão do algodão a plena carga	81%
Eficiência média de condensação do programa padrão de carga parcial de algodão	81%
Eficiência de condensação ponderada para programa padrão de algodão em carga total e parcial	81%
Nível de potência sonora para o programa padrão de algodão a plena carga	69dB

Observações:

- ¹ Consumo de energia por ano, com base em 160 ciclos de secagem do programa Algodón estándar/Algodão padrão com carga total e parcial e o consumo dos modos de baixa energia. O consumo real de energia por ciclo dependerá da utilização do aparelho. O programa "Algodão padrão" utilizado em carga completa e parcial é o programa de secagem padrão referido nas informações da etiqueta e na ficha. Este programa é adequado para a secagem de roupa normal de algodão húmido e é o programa mais eficiente em termos energéticos para o algodão.

CERTIFICADO DE GARANTÍA

Imprescindible la presentación de la factura de compra acompañada del presente certificado de garantía.

Riesgos cubiertos.

Este aparato está garantizado contra cualquier defecto de funcionamiento, siempre que se destine a uso doméstico, procediéndose a su reparación dentro del plazo de garantía y sólo por la red de SAT autorizados.

Nuestros electrodomésticos Corberó cuentan con la garantía legal del fabricante que cubre cualquier avería o defecto durante 36 meses, desde su fecha factura de 1 de enero del 2022. En caso de que fuera necesario, nosotros nos ocupamos de cualquier posible incidencia siempre que se deba a un componente defectuoso o fallo de fabricación.

Excepciones de garantía.

- Que la fecha del certificado no coincida con la fecha de venta de la factura original.
- Averías producidas por golpe, por caída o cualquier otra causa de fuerza mayor.
- Si el aparato ha sido manipulado por personal no autorizado.
- Las averías producidas o derivadas como consecuencia de un uso inadecuado, por defectos de instalación, por introducir modificaciones en el aparato que alteren su funcionamiento.
- Puestas en marcha, mantenimiento, limpiezas, componentes sujetos a desgaste, lámparas, piezas estéticas, oxidaciones, plásticos, gomas, carcasas y cristales.
- Los hornos microondas (a excepción de los integrables) y los hornos sobremesa en el caso de cualquier incidencia de funcionamiento, deben de llevarse al servicio técnico más próximo por parte del cliente. No se recogen ni reparan en el domicilio.
- Garantía termos eléctricos. Garantía de 3 años incluyendo los costes de desplazamiento y mano de obra que correspondan de la reparación del producto, debiendo tener un mantenimiento una vez cada 12 meses. Especialmente si Ud. ha instalado un aparato a gas, tenga presente como titular de la instalación, la obligatoriedad de realizar una revisión completa de los equipos, (según Real Decreto 238 / 2013, del 5 abril. RITE. IT3, M. Lo termos eléctricos y calderas que incluyen depósitos acumuladores de agua caliente, para que se aplique la prestación de la Garantía, es obligatorio que el ánodo de magnesio esté operativo y que realice la función de protección adecuadamente. Para ello es recomendable que el ánodo se revise bianualmente por el Servicio Oficial y sea renovado cuando fuera necesario. Periodicidad que deberá ser anual en aquellas zonas con aguas críticas (contenido de CaCO₃ superiores a 200mg/L, es decir a partir de 20ºFH de dureza). Depósitos sin el correcto estado del ánodo de protección, no tienen la cobertura de la garantía. Independientemente del tipo de depósito o producto, todas las válvulas de sobrepresión de calefacción o a.c.s., deberán ser canalizadas para evitar daños en la vivienda por descargas de agua. La garantía del producto no asume los daños causados por la no canalización del agua derramada por esta válvula.
- Garantía de estufas de Pellets y Estufas de gas, necesario disponer de la acreditación de puesta en marcha del SAT oficial Corberó, para beneficiarse del servicio de garantía de 3 años.

“ESTAS EXCEPCIONES ANULAN LA GARANTÍA, SIENDO LA REPARACIÓN CON CARGO AL CLIENTE”

Periodo amparado en aparatos según ley de garantías en la venta de bienes de consumo Ley vigente es “RD 7/2021”

Servicio Técnico Oficial: 911 08 08 08

CERTIFICATE OF GUARANTEE

The presentation of the purchase invoice accompanied by this guarantee certificate is essential.

Covered Risks.

This appliance is guaranteed against any malfunction, provided that it is intended for domestic use, proceeding to its repair within the warranty period and only by the authorized SAT network.

Our Corberó appliances have the manufacturer's legal warranty that covers any breakdown or defect for 36 months, from the invoice date of January 1, 2022. If necessary, we take care of any possible incident whenever it is due to a defective component or manufacturing fault. Warranty Exceptions

Warranty Exceptions

- That the date of the certificate does not coincide with the date of sale of the original invoice.
- Faults produced by blow, by fall or any other cause of force majeure.
- If the device has been manipulated by unauthorized personnel.
- Faults produced or derived as a consequence of improper use, installation defects, or modifications to the device that alter its operation.
- Start-up, maintenance, cleaning, components subject to wear, lamps, aesthetic parts, oxidation, plastics, rubbers, housings and crystals.
- Microwave ovens (with the exception of built-in ones) and tabletop ovens in the event of any incident of operation, they must be taken to the nearest technical service by the customer. They are not collected or repaired at home.
- Electric thermos guarantee. 3-year warranty including travel and labor costs that correspond to the repair of the product, having to have maintenance once every 12 months. Especially if you have installed a gas appliance, keep in mind as the owner of the installation, the obligation to carry out a complete review of the equipment, (according to Royal Decree 238 / 2013, of April 5. RITE. IT3, M. Lo thermos electrical and boilers that include hot water storage tanks, for the benefit of the Guarantee to apply, it is mandatory that the magnesium anode is operational and that it performs the protection function adequately. For this, it is recommended that the anode be checked biannually by the Official Service and is renewed when necessary. Periodicity that must be annual in those areas with critical waters (CaCO₃ content greater than 200mg/L, that is, from 20°FH of hardness) Deposits without the correct state of the protection anode are not covered by the warranty. Regardless of the type of tank or product, all heating or DHW overpressure valves must be channeled to avoid damage and in the house due to water discharges. The product warranty does not cover damages caused by not channeling the water spilled by this valve.
- Guarantee of pellet stoves, Gas Stoves, it is necessary to have the start-up accreditation from Corberó SAT, to benefit from the 3-year guarantee service.

“THESE EXCEPTIONS VOID THE WARRANTY, THE REPAIR BEING CHARGED TO THE CUSTOMER”

Period covered in devices according to the law of guarantees in the sale of consumer goods Current law is “RD 7/2021”

Official Technical Service: 911 08 08 08

Hours of operation Monday to Friday from 9h00 a 19h00. Telephone contact_ 911 08 08 08 Contact email_ info@corbero.es web_ www.corbero.es

Official Technical Service Address_Vidal i Ribes 8-10 08950 Esplugues de Llobregat Barcelona

CERTIFICADO DE GARANTIA

A apresentação da factura de compra acompanhada deste certificado de garantia é indispensável.

Riscos cobertos.

Este aparelho está garantido contra qualquer avaria, desde que se destine ao uso doméstico, reparando-o dentro do período de garantia e apenas pela rede SAT autorizada.

Nossos eletrodomésticos Corberó têm garantia legal do fabricante que cobre qualquer avaria ou defeito por 36 meses, a partir da data da fatura de 1º de janeiro de 2022. Se necessário, cuidamos de qualquer eventual incidente desde que seja devido a um componente ou fabricação defeituosa.

Exceções de garantia.

- Que a data do certificado não coincida com a data de venda da fatura original.
- Avarias causadas por pancadas, quedas ou qualquer outra causa de força maior.
- Se o dispositivo foi adulterado por pessoal não autorizado.
- Avarias produzidas ou derivadas como resultado de uso indevido, defeitos de instalação, fazendo alterações no dispositivo que alteram seu funcionamento.
- Comissionamento, manutenção, limpeza, componentes sujeitos a desgaste, lâmpadas, peças estéticas, oxidação, plásticos, borrachas, invólucros e vidros.
- Fornos de microondas (exceto os embutidos) e fornos de mesa em caso de qualquer incidência de operação, devem ser levados ao serviço técnico mais próximo pelo cliente. Eles não são recolhidos ou reparados em casa.
- Garantia térmica elétrica. Garantia de 3 anos incluindo despesas de deslocação e mão-de-obra que correspondam à reparação do produto, devendo ter manutenção a cada 12 meses. Especialmente se instalou um aparelho a gás, tenha em atenção como proprietário da instalação, a obrigação de realizar uma revisão completa do equipamento, (de acordo com o Decreto-Lei n.º 84/2021. Lo termos eléctricos e caldeiras que incluam acumuladores de água quente, para o benefício da Garantia a aplicar, é obrigatório que o ânodo de magnésio esteja operacional e que desempenhe a função de protecção de forma adequada. ser verificado a cada dois anos no Serviço Oficial e renovado quando necessário. Periodicidade que deve ser anual nas áreas com águas críticas (teor de CaCO₃ superior a 200mg/L, ou seja, a partir de 20°FH de dureza) Depósitos sem o estado correto do ânodo de protecção não estão cobertos pela garantia Independentemente do tipo de tanque ou produto, todas as válvulas de aquecimento ou de sobrepresão de água quente sanitária devem ser canalizadas para evitar danos e na casa devido a descargas de água. A garantia do produto não cobre danos causados pela não canalização da água derramada por esta válvula. Garantia das estufas a Pellets, Fogões a gás, é necessário ter a acreditação de arranque do oficial Corberó SAT, para beneficiar do serviço de garantia de 3 anos.

“ESTAS EXCEÇÕES ANULAM A GARANTIA, SENDO A REPARAÇÃO POR CONTA DO CLIENTE.” Período

abrangido em dispositivos de acordo com a lei de garantias na venda de bens de consumo A lei atual é "Decreto-Lei n.º 84/2021"

Serviço Técnico Oficial: 351 225 191 300

Horário de atendimento de segunda a sexta das 9h às 19h. Telefone de contato_ 351 225 191 300 Email de contato_

info@corbero.es web_ www.corbero.es Serviço Técnico Oficial Endereço_Vidal i Ribes 8-10 08950 Esplugues de Llobregat Barcelona